

# Habegger Rope Hoists



- **HIT-Handseilzuggeräte**
- **Tire-câbles manuels HIT**
- **HIT manual rope hoists**

#### ■ Funktionsprinzip

Das passende Seil von beliebiger Länge wird geradlinig durch zwei **Klemmbackenpaare** hindurchgeführt. Beim Hin- und Herbewegen des Antriebhebels wird das Seil ruck- und schlupffrei **verschoben**, nach Wahl **vorwärts** oder **rückwärts**.

Ein raffinierter Hebelmechanismus bewirkt, dass sich abwechselungsweise das eine Klemmbackenpaar öffnet und Seil nachfasst, während das andere geschlossen bleibt.

**Unter Belastung** schliessen **automatisch** beide Klemmbacken. Der Klemmdruck nimmt dabei proportional zur Zuglast zu.

#### ■ Principe de fonctionnement

Le câble correspondant d'une longueur quelconque est introduit en ligne droite à travers deux **paires de mâchoires de serrage**. Par des mouvements de va-et-vient du levier d'entraînement, le câble se **déplace** vers **l'avant** ou **l'arrière** sans à-coups et sans patiner. Un mécanisme ingénieux de levier agit de façon à ce qu'alternativement une paire de mâchoires s'ouvre pour resaisir le câble pendant que l'autre reste fermée.

Les deux mâchoires se ferment **automatiquement sous charge**. La pression de serrage augmente proportionnellement à la traction.

#### ■ Functional principle

The appropriate rope of any length is guided through two **pairs of clamping jaws** in a straight line. When the drive lever is moved back and forth, the rope is **moved forwards** or **backwards** (according to the selection) smoothly and without slippage.

An ingenious lever mechanism means that one pair of clamping jaws opens and pulls in more rope, while the other remains closed. This opening and closing is repeated alternately. Both clamping jaws **automatically** close **under load**. The clamping pressure increases in proportion to the tensile load.



#### ■ Überlastsicherung

Bei einer Belastung um das **Eineinhalbfache** der Nennkraft wird der **Abscherstift** am Betätigungshebel abgeschert. Die Last kann trotzdem gesenkt werden. Die Abscherstifte lassen sich leicht auswechseln.

#### ■ Sécurité contre la surcharge

Quand la charge atteint **une fois et demie** la force nominale, la **goupille de sécurité** est cisailée sur le levier de manœuvre. La charge peut quand même être abaissée. Les goupilles de sécurité sont faciles à remplacer.

#### ■ Overload protection

When the load is **one and a half times** the nominal force, the **shear pin** on the actuating lever shears off. The load can still be lowered. The shear pins can be easily replaced.



#### ■ Habegger-Mietservice

Sie haben ein einmaliges Projekt. Die Investition in ein Seilzuggerät lohnt sich aus Ihrer Sicht nicht. Dann **profitieren Sie** von unserem umfangreichen Mietservice.

#### ■ Service de location Habegger

Vous avez un projet unique: l'investissement dans un tire-câble ne vaut pas la peine selon vous. Dans ce cas, **profitez** de notre vaste service de location.

#### ■ Habegger rental service

You have a one-off project. The investment in a rope hoist is not worthwhile from your point of view. Then you can **benefit** from our extensive rental service.



Habegger manufactured by Jakob

#### ■ Heben, Senken, Sichern und Ziehen.

Überall wo Lasten bewegt werden, verrichten unsere Seilzugsysteme zuverlässige Dienste. Die Habegger-Seilzüge erfüllen diesen Anspruch **seit 1951** erfolgreich am Markt und beweisen sich seitdem täglich unter extremen Einsatzbedingungen.

■ In die Entwicklung und Herstellung der Seilzugsysteme fließen das Know-how unserer Mitarbeitenden, die Ansprüche unserer Kunden und die hohe Fertigungsqualität **am Schweizer Standort**.

#### ■ Soulever, abaisser, sécuriser et tirer.

Partout où des charges sont déplacées, nos systèmes de tire-câbles rendent des services fiables.

Les tire-câbles Habegger répondent à cette exigence avec succès sur le marché **depuis 1951** et font leurs preuves chaque jour dans des conditions d'utilisation extrêmes.

■ Le développement et la fabrication des systèmes de tire-câbles bénéficient du savoir-faire de nos collaborateurs, des exigences de nos clients et de la haute qualité de fabrication **sur le site suisse**.

#### ■ Lifting, lowering, securing and pulling.

Wherever loads are moved, our rope hoist systems provide reliable service. Habegger rope hoists have been successfully meeting this demand on the market **since 1951** and have since proven themselves every day under extreme operating conditions.

■ The know-how of our employees, the demands of our customers and the high production quality at **our Swiss location** flow into the development and manufacture of our rope hoist systems.

© Copyright by Jakob AG  
 CH-3555 Trubschachen  
 Switzerland 1988/2022  
 Technical data subject to change.  
 Idea/Conception  
 © Atelier Jakob AG/SA, Hannes Jakob SGD  
 CH-1783 Barberêche, Switzerland  
 Photography  
 © Severin Jakob – severinjakob.com

**HIT-6**

**Handseilzuggerät** ■  
**Tire-câble manuel** ■  
**Manual rope hoist** ■

**Der Kleinste und Leichteste, zum Ziehen, Heben und Senken**

- Legiertes Leichtmetallgehäuse
- Verankerungsbolzen gesichert
- **Überlastsicherung** durch auswechselbaren Abscherstift
- Koffer erhältlich

**Le plus petit et le plus léger pour tirer, soulever et abaisser**

- Carter en alliage léger
- Boulon d'ancrage bloqué
- **Sûreté contre la surcharge** par goupille de cisaillement interchangeable
- Mallette en option

**The smallest and lightest unit for pulling, lifting and lowering**

- Light alloy housing
- Anchorage bolts secured
- **Overload protection** by exchangeable shear pin
- Case available

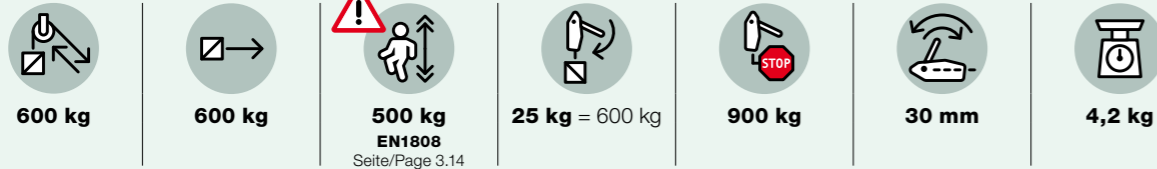
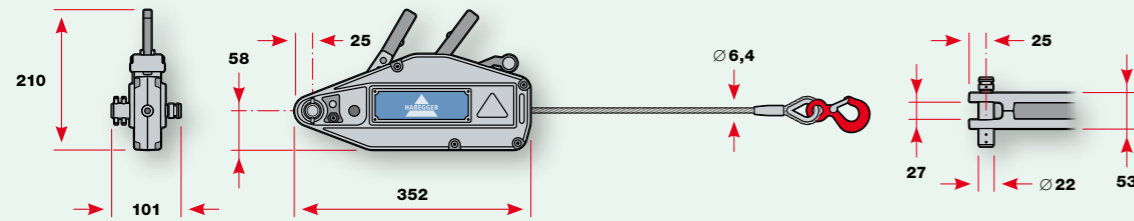

10 m

No. **00600**

Mit 10 m Seil, ohne Haspel  
Avec 10 m de câble, sans dévidoir  
With 10 m cable, without reel

No. **00599**

Ohne Seil und Koffer  
Sans câble et mallette  
Without cable and case

No. **00670**



10-20 m ohne Haspel / sans dévidoir / without reel

6,4 mm

**Seil zu HIT-6** mit Schlaufe, Kausche und Lasthaken, andere Seite zugespitzt, **25-70 m** auf Haspel gewickelt ■  
**Câble pour HIT-6** avec boucle, cosse et crochet de levage, pointu de l'autre côté, **25-70 m** sur dévidoir ■  
**Rope for HIT-6** with loop, thimble, and hoist hook, other end tapered, **25-70 m** wound on reel ■

Litzenfarbe <b>blau</b> Couleur toron <b>bleu</b> Strand color <b>blue</b>	Seillänge Longueur du câble Rope length	Abmessungen Dimensions Dimensions	Gewicht Poids Weight	Litzenfarbe <b>blau</b> Couleur toron <b>bleu</b> Strand color <b>blue</b>	Seillänge Longueur du câble Rope length	Abmessungen Dimensions Dimensions	Gewicht Poids Weight
Nr. / N° / No.	m	mm	kg	Nr. / N° / No.	m	mm	kg
<b>02601</b>	<b>10</b>	6,4	3,2	<b>02616</b>	<b>40</b>	6,4	8
<b>02602</b>	<b>15</b>	6,4	4	<b>02617</b>	<b>50</b>	6,4	9,6
<b>02603</b>	<b>20</b>	6,4	4,8	<b>02618</b>	<b>60</b>	6,4	11,2
<b>02614</b>	<b>25</b>	6,4	5,6	<b>02619</b>	<b>70</b>	6,4	12,8
<b>02615</b>	<b>30</b>	6,4	6,3	Andere Längen auf Anfrage / Autres longueurs sur demande / Other lengths on request			

**HIT-10**

**Handseilzuggerät** ■  
**Tire-câble manuel** ■  
**Manual rope hoist** ■

**Der Allrounder mit dem hervorragenden Verhältnis von Zugkraft zum Eigengewicht**

- Legiertes Leichtmetallgehäuse
- Verankerungsbolzen gesichert
- **Überlastsicherung** durch auswechselbaren Abscherstift
- Koffer erhältlich

**Un appareil polyvalent dont le rapport entre la force de traction et le poids propre est excellent**

- Carter en alliage léger
- Boulon d'ancrage bloqué
- **Sûreté contre la surcharge** par goupille de cisaillement interchangeable
- Mallette en option

**The all-rounder with the excellent ratio between pulling force and weight**

- Light alloy housing
- Anchorage bolts secured
- **Overload protection** by exchangeable shear pin
- Case available

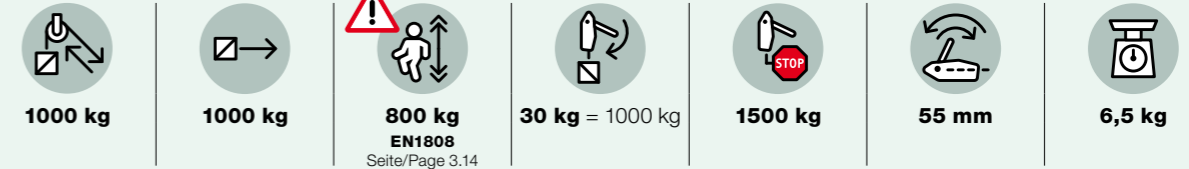
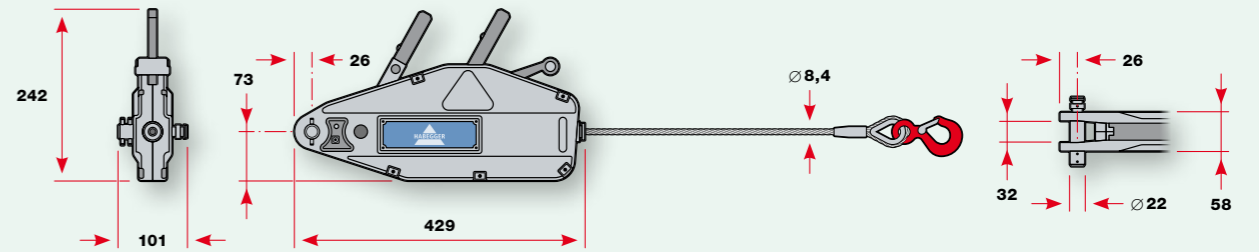

20 m

No. **00700**

Mit 20 m Seil auf Haspel  
Avec 20 m de câble sur dévidoir  
With 20 m cable on reel

No. **00699**

Ohne Seil und Koffer  
Sans câble et mallette  
Without cable and case

No. **00770**



**Seil zu HIT-10** mit Schlaufe, Kausche und Lasthaken, andere Seite zugespitzt, auf Haspel gewickelt ■  
**Câble pour HIT-10** avec boucle, cosse et crochet de levage, pointu de l'autre côté, sur dévidoir ■  
**Rope for HIT-10** with loop, thimble, and hoist hook, other end tapered, wound on reel ■

Litzenfarbe <b>blau</b> Couleur toron <b>bleu</b> Strand color <b>blue</b>	Seillänge Longueur du câble Rope length	Abmessungen Dimensions Dimensions	Gewicht Poids Weight	Litzenfarbe <b>blau</b> Couleur toron <b>bleu</b> Strand color <b>blue</b>	Seillänge Longueur du câble Rope length	Abmessungen Dimensions Dimensions	Gewicht Poids Weight
Nr. / N° / No.	m	mm	kg	Nr. / N° / No.	m	mm	kg
<b>01011</b>	<b>10</b>	8,4	4,3	<b>01016</b>	<b>40</b>	8,4	11,9
<b>01012</b>	<b>15</b>	8,4	5,5	<b>01017</b>	<b>50</b>	8,4	14,4
<b>01013</b>	<b>20</b>	8,4	6,9	<b>01018</b>	<b>60</b>	8,4	16,9
<b>01014</b>	<b>25</b>	8,4	8,1	<b>01021</b>	<b>70</b>	8,4	20,4
<b>01015</b>	<b>30</b>	8,4	9,4	Andere Längen auf Anfrage / Autres longueurs sur demande / Other lengths on request			

**HIT-16**

**Der professionelle Allrounder, handlich und kräftig**

- Legiertes Leichtmetallgehäuse mit Traggriff
- Hebelrohr ausziehbar
- Verankerungsbolzen gesichert
- **Überlastsicherung** durch auswechselbaren Abscherstift
- Aufbewahrungskasten erhältlich
- Optionaler Hydraulikantrieb

**Le polyvalent professionnel, maniable et puissant**

- Carter en alliage léger avec poignée
- Levier télescopique
- Boulon d'ancrage bloqué
- **Sûreté contre la surcharge** par goupille de cisaillement interchangeable
- Aufbewahrungskasten erhältlich
- Entraînement hydraulique en option

**The professional all-rounder, handy and powerful**

- Light alloy housing with handle
- Lever tube extendable
- Anchorage bolts secured
- **Overload protection** by exchangeable shear pin
- Storage case available
- Optional hydraulic drive

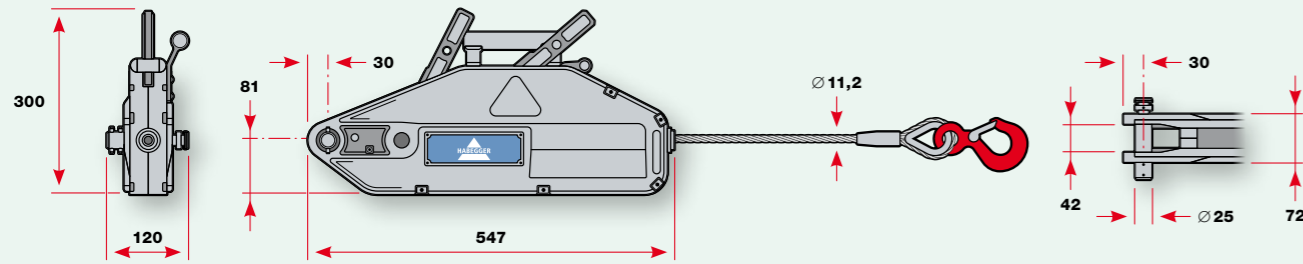

1600 kg



1600 kg



1200 kg  
EN1808  
Seite/Page 3.14



35 kg = 1600 kg



2400 kg



60 mm



12 kg

20 m

No. 00800

Mit 20 m Seil auf Haspel  
Avec 20 m de câble sur dévidoir  
With 20 m cable on reel



No. 00799

Ohne Seil und Koffer  
Sans câble et mallette  
Without cable and case



No. 060.477.300



Ø 11,2 mm



Stahldraht verzinkt  
Fil d'acier galvanisé  
Galvanized steel wire

**Seil zu HIT-16 mit Schlaufe, Kausche und Lasthaken, andere Seite zugespitzt, auf Haspel gewickelt**  
**Câble pour HIT-16 avec boucle, cosse et crochet de levage, pointu de l'autre côté, sur dévidoir**  
**Rope for HIT-16 with loop, thimble, and hoist hook, other end tapered, wound on reel**

Nr. / N° / No.	Seillänge Longueur du câble Rope length	Abmessungen Dimensions Dimensions	Gewicht Poids Weight
	m	mm	kg
01111	10	11,2	6,4
01112	15	11,2	8,5
01113	20	11,2	10,5
01114	25	11,2	12,6
01121	30	11,2	15,6

Nr. / N° / No.	Seillänge Longueur du câble Rope length	Abmessungen Dimensions Dimensions	Gewicht Poids Weight
	m	mm	kg
01122	40	11,2	19,7
01123	50	11,2	23,8
01124	60	11,2	27,9
01131	70	11,2	32,9

Andere Längen auf Anfrage / Autres longueurs sur demande / Other lengths on request

**HIT-32**

**Das Kraftwerk unter den Handseilzugeräten**

- Legiertes Leichtmetallgehäuse mit Traggriff
- Hebelrohr ausziehbar
- Verankerungsbolzen gesichert
- **Überlastsicherung** durch auswechselbaren Abscherstift
- Aufbewahrungskasten erhältlich
- Optionaler Hydraulikantrieb

**Le plus puissant des tire-câbles passant manuels**

- Carter en alliage léger avec poignée
- Levier télescopique
- Boulon d'ancrage bloqué
- **Sûreté contre la surcharge** par goupille de cisaillement interchangeable
- Aufbewahrungskasten erhältlich
- Entraînement hydraulique en option

**The power plant among the manual rope hoists**

- Light alloy housing with handle
- Lever tube extendable
- Anchorage bolts secured
- **Overload protection** by exchangeable shear pin
- Storage case available
- Optional hydraulic drive

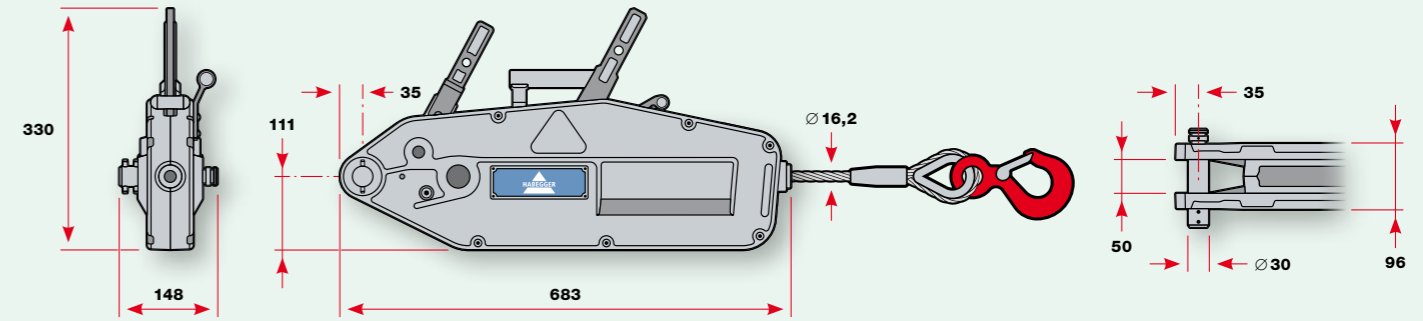

3200 kg



3200 kg



2400 kg  
EN1808  
Seite/Page 3.14



50 kg = 3200 kg



4800 kg



30 mm



22,5 kg

10 m

No. 00900

Mit 10 m Seil auf Haspel  
Avec 10 m de câble sur dévidoir  
With 10 m cable on reel



No. 00899

Ohne Seil und Koffer  
Sans câble et mallette  
Without cable and case



No. 060.477.301



Ø 16,2 mm



Stahldraht verzinkt  
Fil d'acier galvanisé  
Galvanized steel wire

**Seil zu HIT-32 mit Schlaufe, Kausche und Lasthaken, andere Seite zugespitzt, auf Haspel gewickelt**  
**Câble pour HIT-32 avec boucle, cosse et crochet de levage, pointu de l'autre côté, sur dévidoir**  
**Rope for HIT-32 with loop, thimble, and hoist hook, other end tapered, wound on reel**

Nr. / N° / No.	Seillänge Longueur du câble Rope length	Abmessungen Dimensions Dimensions	Gewicht Poids Weight
	m	mm	kg
01221	10	16,2	13,2
01222	15	16,2	17,7
01223	20	16,2	22
01224	25	16,2	26
01231	30	16,2	31,9

Nr. / N° / No.	Seillänge Longueur du câble Rope length	Abmessungen Dimensions Dimensions	Gewicht Poids Weight
	m	mm	kg
01232	40	16,2	40,9
01233	50	16,2	49,9
01241	60	16,2	70,7
01242	70	16,2	79,7

Andere Längen auf Anfrage / Autres longueurs sur demande / Other lengths on request

**HIT-16/-32**

**Support und Hubzylinder**

- HIT-16 und HIT-32 können mit wenig Aufwand auf Hydraulikantrieb nachgerüstet werden.
- Die Richtungsänderung wird durch das Umstecken des Bolzens **A** vom Vorwärts- zum Rückwärtsganghebel erreicht.
- Das Hydraulikaggregat ist erhältlich für den Betrieb von einem oder zwei Geräten.

**Support et vérin hydraulique**

- Les HIT-16 et HIT-32 peuvent aisément être équipés ultérieurement d'un entraînement hydraulique.
- La direction de marche est modifiée en permutant la fixation de la goupille **A**.
- L'unité hydraulique est disponible pour le maniement d'un ou deux appareils.

**Support and hydraulic cylinder**

- HIT-16 and HIT-32 can be converted to hydraulic drive in a straightforward procedure.
- The change of direction is achieved by changing the pin **A** from the forward to the reverse gear lever.
- The hydraulic power unit is available for the operation of one or two devices.

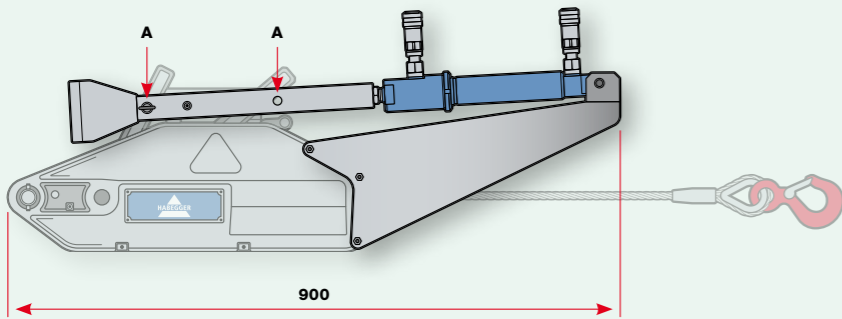

No. **00555**

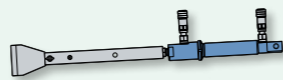

No. **00857**

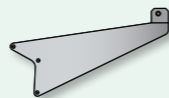

**1600 kg**



**3200 kg**

**1600 kg**



**3200 kg**

HIT-16



HIT-32

**1,2 m/min**



**0,3 m/min**

**2 m/min**



**1,2 m/min**

**8,7 kg**



**8,4 kg**

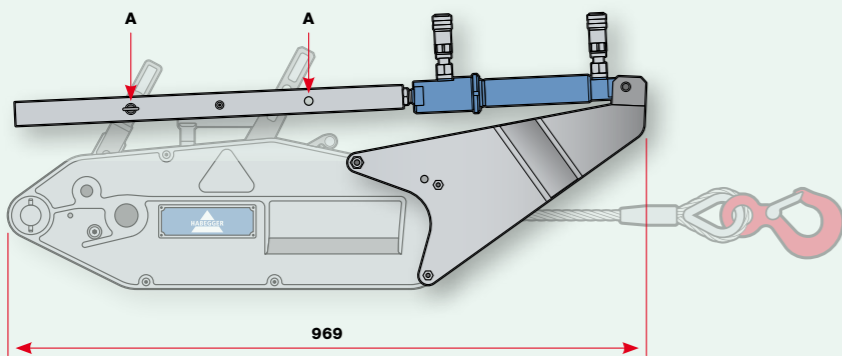

No. **00158**



No. **00164**

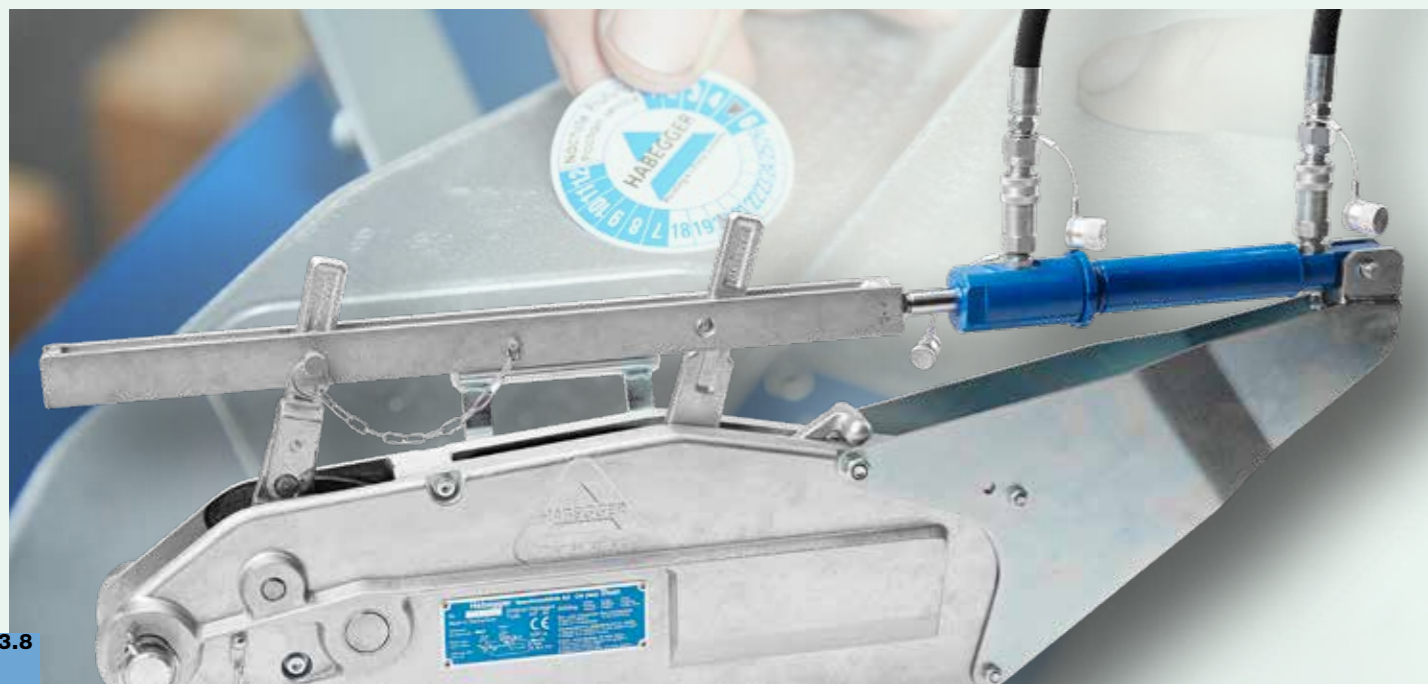
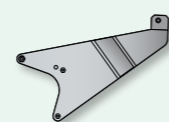

**HE/HB**

**Hydraulikgruppen**

- Die Bedienung ist einfach und schnell: Schläuche anschließen, Motor anlassen, Hebel am Steuerventil betätigen und schon wird gezogen.
- Der Zylinder wird automatisch über das **Umschaltventil** gesteuert.
- Ein Überdruckventil schützt den Seilzug **vor Überlastung**.

**Groupes hydrauliques**

- La commande est simple et rapide: raccorder les flexibles, faire démarrer le moteur, actionner le levier sur la vanne-pilote et en avant.
- Le vérin est commandé automatiquement via la **soupape d'inversion**.
- Une soupape de surpression protège le tire-câble **contre la surcharge**.

**Hydraulic groups**

- Quick and easy to operate: Connect the hoses, start the engine, operate the lever on the control valve and rope pulling starts straight away.
- The cylinder is automatically controlled by the **changeover valve**.
- A pressure relief valve protects the wire rope hoist **against overload**.

HE/HB	135-140 bar	25 l	LxBxH mm 720x720x640-694
<b>HE1</b>	9 l/min	1,5 kW	57 kg
<b>HB1</b>	9 l/min	2 kW	56 kg
<b>HE2</b>	2 x 9 l/min	3 kW	80 kg
<b>HB2</b>	2 x 9 l/min	6,6 kW	79 kg

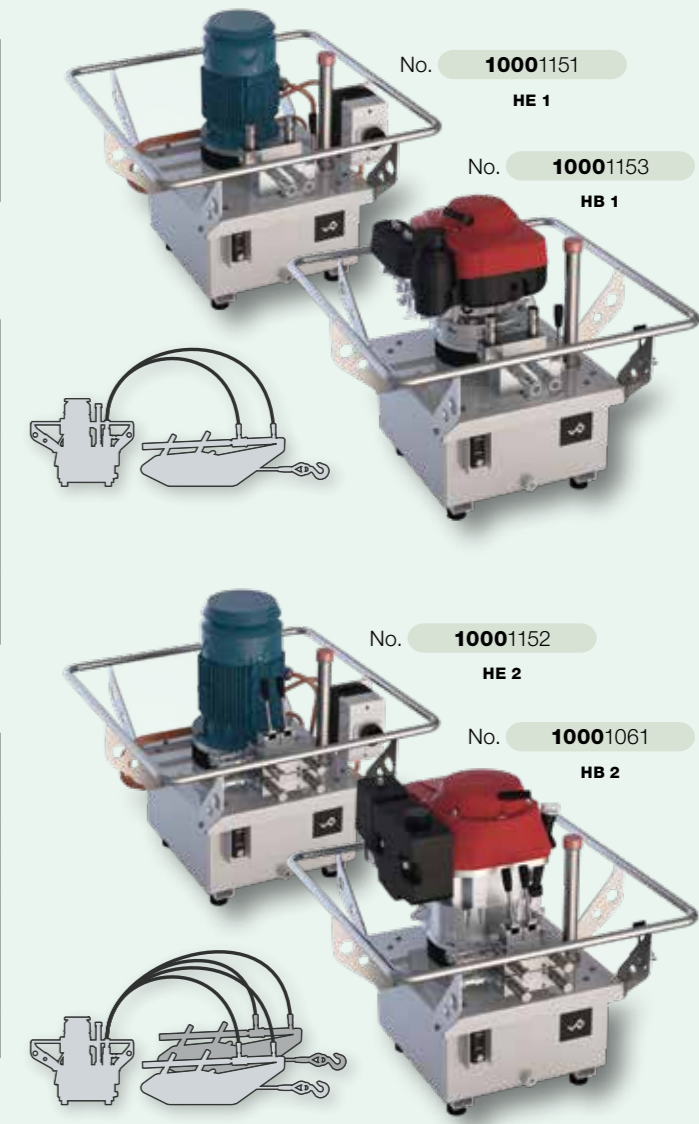

**Hydraulikschlauch**  
Mit Schnelltrennkupplungen, Druck max. 330 bar  
**Flexible hydraulique**  
Avec débranchements rapides, pression max. 330 bars  
**Hydraulic hose**  
With quick disconnect couplings, pressure max. 330 bar

Nr. / N° / No.	Länge Longueur Length	Innendurchmesser Diamètre intérieur Inner diameter	Gewicht Poids Weight
	m	mm	kg
<b>00450</b>	<b>3</b>	9,5	2,1
<b>00451</b>	<b>5</b>	9,5	3,3
<b>00452</b>	<b>10</b>	9,5	6,7

Andere Längen auf Anfrage / Autres longueurs sur demande / Other lengths on request



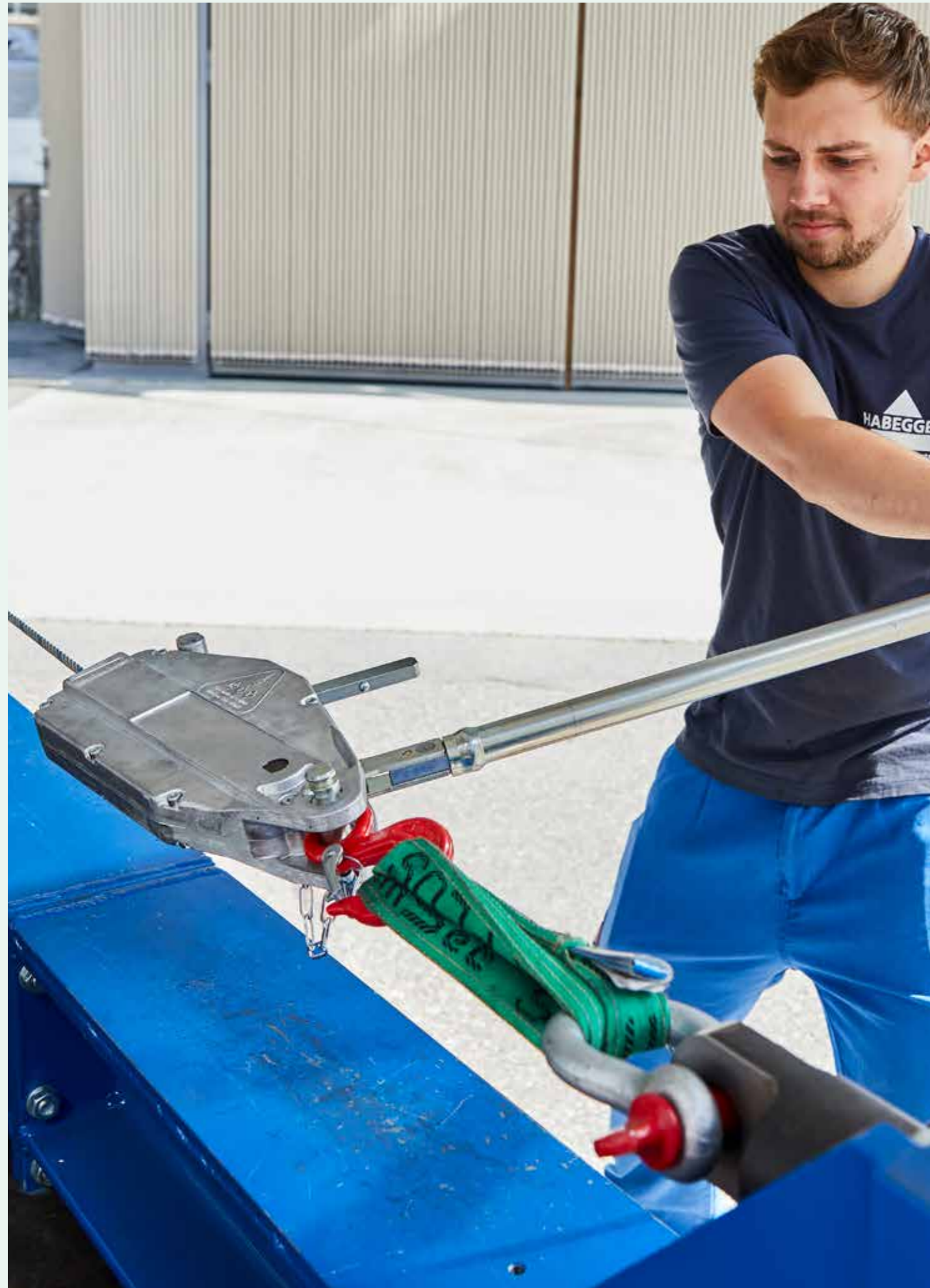

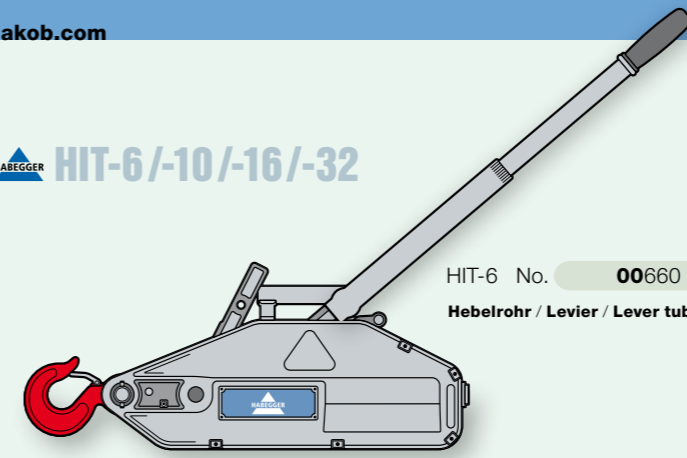

**HIT-6/-10/-16/-32**

**Ersatzteile und Zubehör**  
**Pièces de rechange et accessoires**  
**Spare parts and accessories**



HIT-6 No. **00660** HIT-10 No. **007 50** HIT-16/-32 No. **00860**  
**Hebelrohr / Levier / Lever tube**

 HIT-6 No. **4356.1002.0** HIT-10 No. **4356.1002.0** HIT-16 No. **4356.1004.0** HIT-32 No. **4356.3200.0**  
**Lasthaken / Crochet de levage / Hoist hook**

 HIT-6 No. **3410-0100** HIT-10 No. **3410-0100** HIT-16 No. **3410-0200** HIT-32 No. **3410-0300**  
**Wirbelhaken / Crochet à émerillon / Swivel hook**

 HIT-6 No. **3480-0100** HIT-10 No. **3480-0100** HIT-16 No. **3480-0200** HIT-32 No. **3480-0320**  
**Sicherheitslasthaken / Crochet de sécurité / Safety hoist hook**

 HIT-6 No. **3425-0100** HIT-10 No. **3425-0100** HIT-16 No. **3425-0200**  
**Sicherheitswirbelhaken / Crochet à émerillon de sécurité / Safety swivel hook**

No. **0543.1403.1**  
 Senkschraube zu Ankerbolzen  
**M6 x 10** mit U-Scheibe 90°  
 Vis à tête conique pour boulon  
 d'ancrage **M6 x 10** avec rondelle 90°  
 Countersunk screw to anchor  
 bolt **M6 x 10** with 90° washer

No. **2201.1618.1**  
 Splint  
 Goupilles fendues  
 Split pins

No. **2202.1001.1**  
 Klappsplint  
 Goupilles fendues à charnière  
 Folding split pins

No. **00632**  
**HIT-6** ∅ 5,5 x 20 mm  
 No. **00252**  
**HIT-10/T-15** ∅ 7 x 22 mm  
 No. **00835**  
**HIT-16/-32** ∅ 7,5 x 29 mm



Messing  
 Laiton  
 Brass

**Abscherstifte-Set**  
**Jeu de goupilles de cisaillement**  
**Shear pin set**

Nr. / N° / No.	Bestehend aus Comprenant Consisting of	Anzahl Quantité Quantity
<b>00590</b>	HIT-6	10
	HIT-10/T-15	50
	HIT-16/HIT-32	50
	Senkschraube / Vis à tête conique / Countersunk screw: M6 x 10	10
	U-Scheibe 90° / Rondelle en 90° / Washer 90°: M6	10

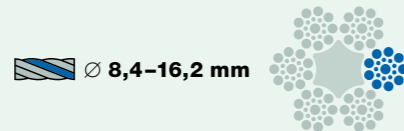

1960/2060 N/mm<sup>2</sup>  
Stahldraht verzinkt, Fasereinlage  
Fil d'acier galvanisé, âme textile  
Galvanized steel wire, fibre core

Nr. / N° / No.	Seil Câble Rope	Passend zu Convient pour Matching	Mindestbruchkraft Force de rupture minimale Minimum breaking force		Konstruktion Construction Construction	Gewicht Poids Weight
			mm	kN		
			(kN × 102 = kp)			100 m
4201.1006.1	6,4	HIT-6	31	4 × 19 SEALE + FC	18	
4201.1001.1	8,4	HIT-10	50	6 × 15 SEALE + FC	24	
4201.1002.1	11,2	HIT-16	80	6 × 19 SEALE + FC	41	
4201.1003.1	16,2	HIT-32	160	6 × 19 SEALE + FC	86	

Fertig konfektionierte Seile siehe Seiten 3.4–3.7 / Câbles confectionnés voir pages 3.4–3.7 / Ready assembled ropes see pages 3.4–3.7

■ Zeitsparend, schützt das Seil

- Das **Tragrohr D** mit Nabenbremse und Handkurbel erlaubt ein müheloses Aufwickeln.
- Für **grosse Seillängen** wählen Sie den Haspel auf fahrbarem Bock **E**.

■ Gain de temps, protège le câble

- Le **tube support D** avec frein de moyeu et manivelle permet un enroulement sans effort.
- Pour les **câbles longs**, choisissez le dévidoir sur support mobile **E**.

■ Saves time, protects the rope

- The **support tube D** with hub brake and hand crank allows effortless winding.
- For **long ropes**, choose the reel on a trolley block **E**.



Stahl verzinkt  
Acier galvanisé  
Galvanized steel

Nr. / N° / No.	Abbildung Illustration Illustration	Maximale Seilaufnahme bei Seil-Ø mm Prise de câble maximale pour un câble de Ø mm Maximum rope take-up for rope Ø mm				Gewicht Poids Weight
		Ø 6,4	Ø 8,4	Ø 11,2	Ø 16,2	
		m	m	m	m	100 m
00280	A	80	60	25	25	1,3
00281	B	150	120	60	25	2,3
00282	C	250	200	130	50	3,3
00190	D					5
00180	E	1200	600	300	200	15

Seilhaspel ■  
Dévidoirs de câbles ■  
Rope reels ■

HABEGGER HIT-6/-10/-16/-32

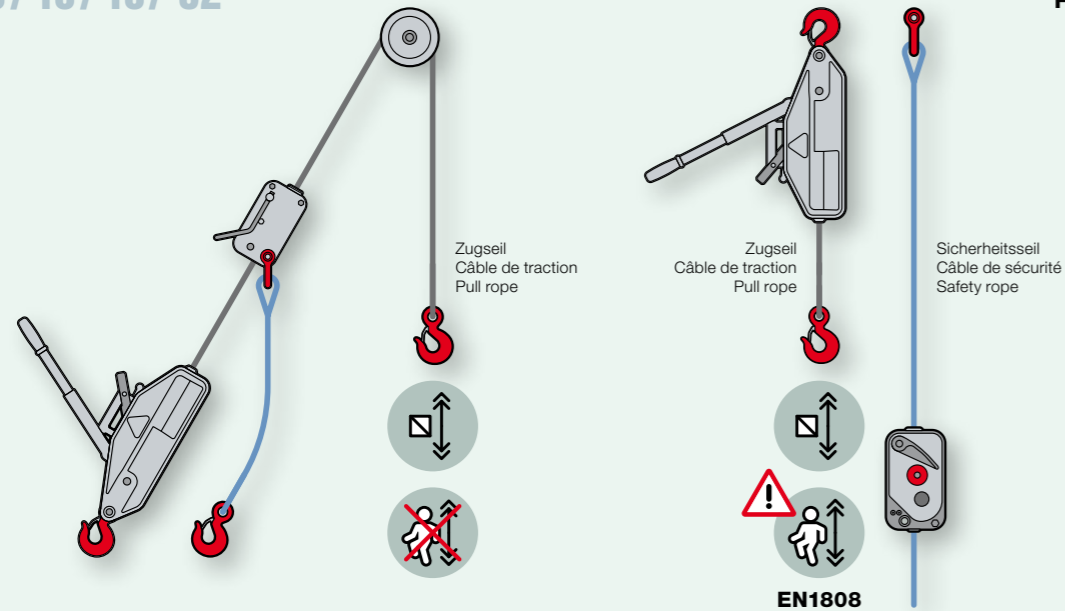

Fangvorrichtungen ■  
Dispositifs d'arrêt ■  
Fall arrest devices ■

■ Personenbeförderung

- Habegger-Handseilzuggeräte sind nach **EN 1808** für den Personentransport zugelassen.
- Der Anwender muss ein zusätzliches **Sicherheitsseil** mit einer **Fangvorrichtung** installieren.
- Fehler, die zum **Ansprechen** der Fangvorrichtung führen: zu schnell sinkende Last, Bruch der Zugseiles oder des Anschlagpunktes.
- Ein **Zugkraftmessgerät** wird zur Kraftermittlung empfohlen. Dieses kann von **Jakob** bezogen werden. Wir beraten Sie gerne bei der Auslegung Ihres persönlichen Seilsystems.

■ Transport des personnes

- Les tire-câbles manuels Habegger sont homologués pour le transport des personnes selon **EN 1808**.
- L'utilisateur doit installer un **câble de sécurité** supplémentaire avec un **dispositif d'arrêt**.
- Défauts qui entraînent le **déclenchement** du dispositif d'arrêt: descente trop rapide de la charge, rupture du câble de traction ou du point d'ancrage.
- Il est indiqué de déterminer la charge à l'aide d'un **dynamomètre**. Celui-ci peut être obtenu auprès de **Jakob**. Nous vous aiderons volontiers à configurer votre système de câbles personnel.

■ Passenger transport

- Habegger manual hoists are approved for passenger transport according to **EN 1808**.
- The user must install an additional **safety rope** with a **fall arrest device**.
- Errors that cause the fall arrest device to **respond**: load sinking too fast, breakage of the pull rope or the lifting point.
- A **load dynamometer** is recommended for force measurements. This device is available from **Jakob**. We would be happy to advise you in the configuration of your personal rope system.



Zugkraftmessgeräte siehe Kapitel Zubehör  
Dynamomètres à charge voir chapitre Accessoires  
Load dynamometers see chapter Accessories

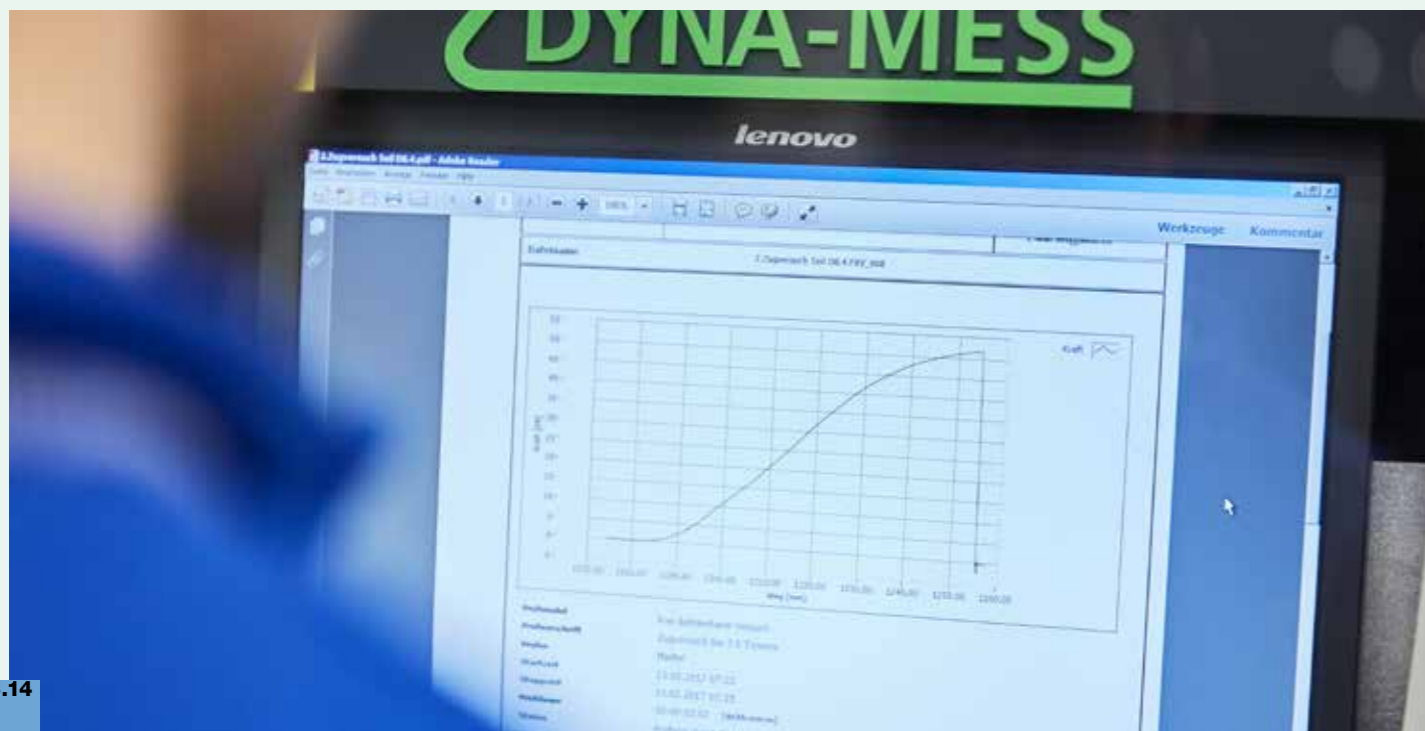

HABEGGER HIT-6/-10/-16/-32

Fangvorrichtungen ■  
Dispositifs d'arrêt ■  
Fall arrest devices ■

■ Blocstop BS

- Beim Heben einer Last oder beim Spannen eines Drahtseils läuft das Seil durch das Blocstop BS.
- Zum Absenken der Last oder zum Lösen des Seils wird das Blocstop BS manuell geöffnet.

■ Blocstop BS

- Lors du levage d'une charge ou de la mise en tension d'un câble métallique, le câble passe par le Blocstop BS.
- Pour descendre la charge ou libérer le câble, le Blocstop BS est ouvert manuellement.

■ Blocstop BS

- When lifting a load or tensioning a wire rope, the rope passes through the Blocstop BS.
- To lower the load or release the wire rope, the Blocstop BS must be opened manually.

Nr. / N° / No.	Für / pour / for	kN (kN × 102 = kp)	kN (kN × 102 = kp)	∅ mm	kg
10000851	HIT-6	8	6	8,3	2
10000580	HIT-10	10	8	9,5	3,7
10000581	HIT-16	16	12	11,5	3,7
10000582	HIT-32	32	24	16,3	8,7

Rope for Blocstop

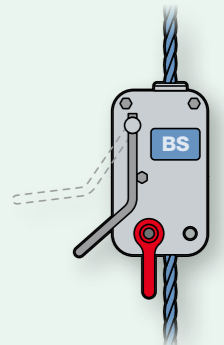

■ Blocstop BSA

- Benötigt ein sekundäres Sicherheitsseil, parallel zum Zugseil.
- Schützt nicht nur vor Seilausfall oder Hebezeugstörung, sondern auch gegen übermäßige Neigung einer Plattform.

■ Blocstop BSA

- Ne peut être utilisé que sur un câble de sécurité secondaire parallèle au câble de traction.
- Protège non seulement contre une défaillance du câble ou de l'appareil de levage mais aussi contre l'inclinaison excessive d'une plateforme.

■ Blocstop BSA

- Can only be used on a secondary safety rope parallel to a pull rope.
- Protects not only against rope failure or hoist malfunction, but also against excessive tilting of a platform.

Nr. / N° / No.	Für / pour / for	kN (kN × 102 = kp)	kN (kN × 102 = kp)	∅ mm	kg
10000852	HIT-6	8	6	8,3	4
10000853	HIT-10	10	8	9,5	6
10000854	HIT-16	16	12	11,5	6
10000855	HIT-32	32	24	16,3	9,7

Rope for Blocstop

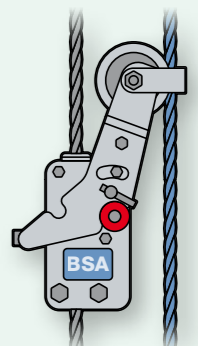

■ Blocstop BSO

- Kann mit oder ohne sekundäres Sicherheitsseil betrieben werden.
- Bei Übergeschwindigkeit des durchlaufenden Sicherheitsseils stoppt die Fangvorrichtung die Abwärtsbewegung der Last.
- Maximale Seilgeschwindigkeit 18 m/min (andere Geschwindigkeiten auf Anfrage)

■ Blocstop BSO

- Peut être utilisé avec ou sans câble de sécurité secondaire.
- En cas de sur vitesse du câble de sécurité qui passe, le dispositif de sécurité arrête le mouvement descendant de la charge.
- Vitesse maximale du câble 18 m/min (autres vitesses sur demande)

■ Blocstop BSO

- Can be operated with, or without secondary safety rope.
- In case of overspeed of the passing safety rope, the safety gear stops the downward movement of the load.
- Maximum rope speed 18 m/min (other speeds upon request)

Nr. / N° / No.	Für / pour / for	kN (kN × 102 = kp)	kN (kN × 102 = kp)	∅ mm	kg
060.478.028	HIT-6	5	6	8	4,1
060.478.029	HIT-10	8	8	9	6
060.478.048	HIT-16	26	20	14	14

Rope for Blocstop





Seilablenkrollen ■  
Poulies de déviation du câble ■  
Rope deflection pulleys ■

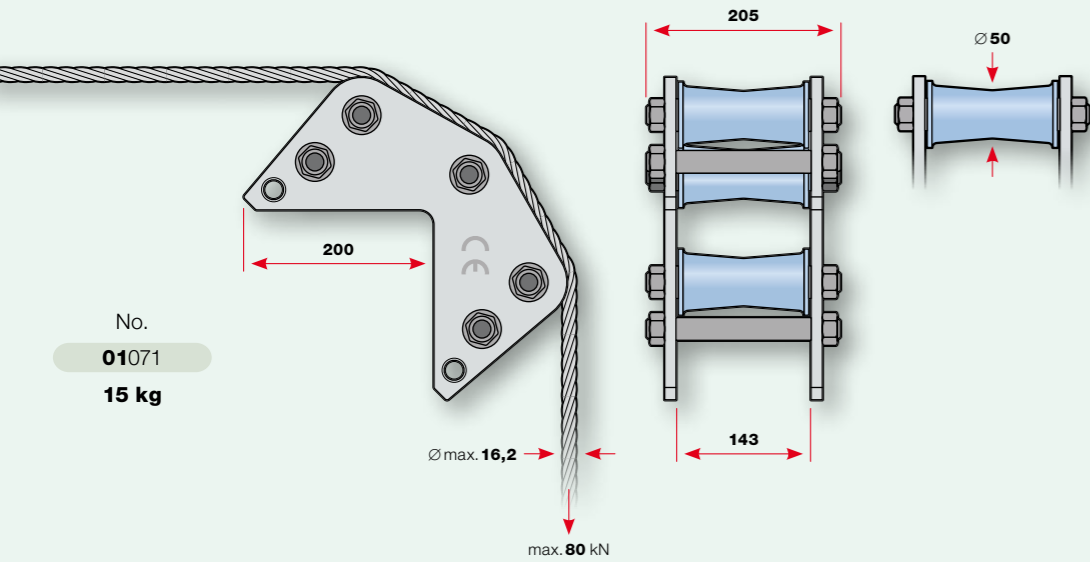

No.  
01071  
15 kg

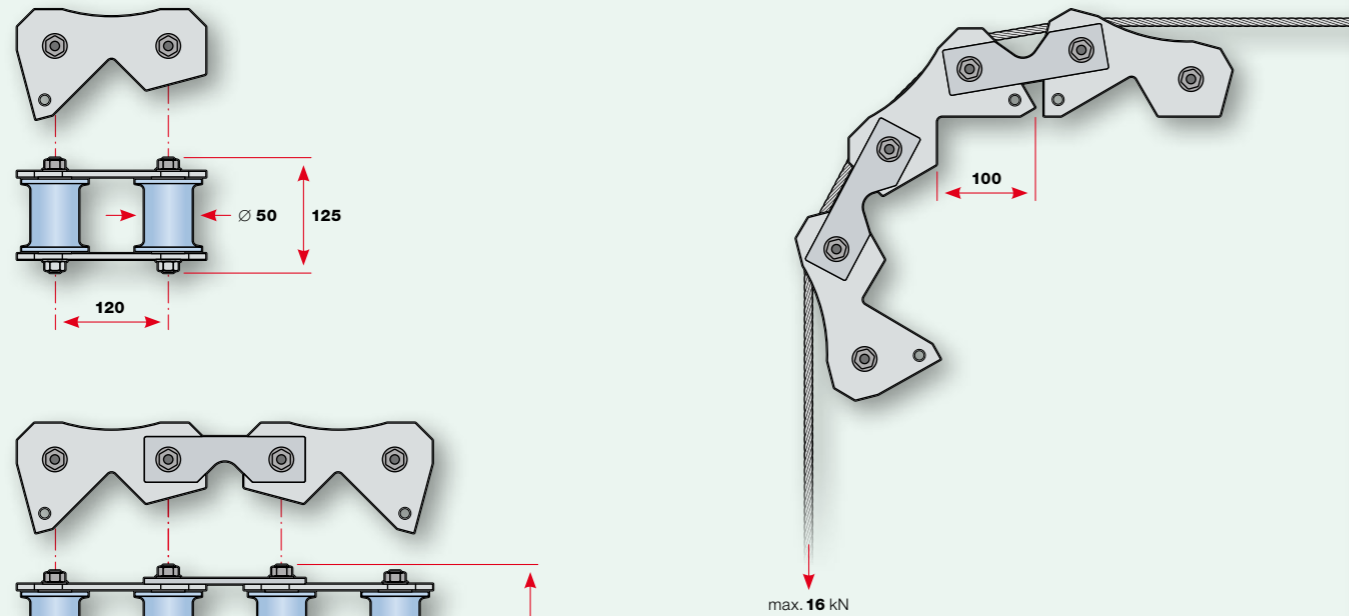

No.  
01030  
1,9 kg

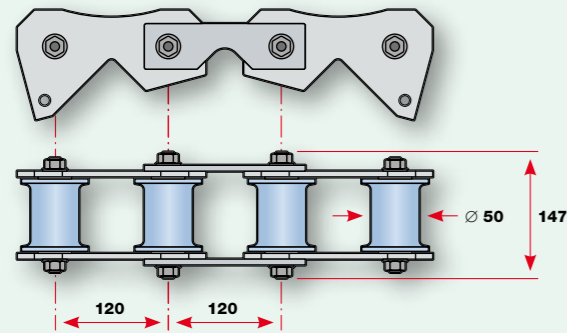

No.  
01032  
4,2 kg

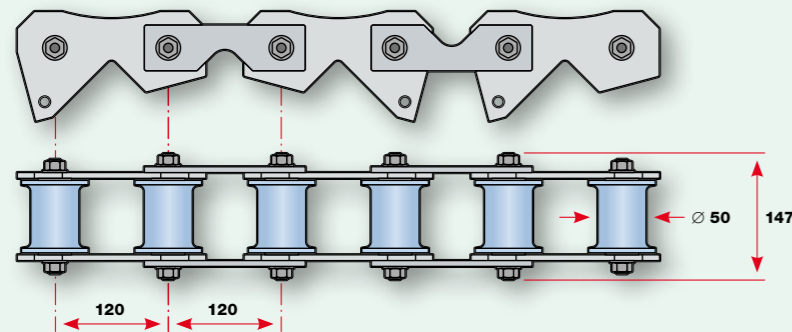

No.  
01033  
6,4 kg



HABEGGER AL-A/ST-A

Seilflaschen ■  
Poulies de renvoi ■  
Snatch blocks ■

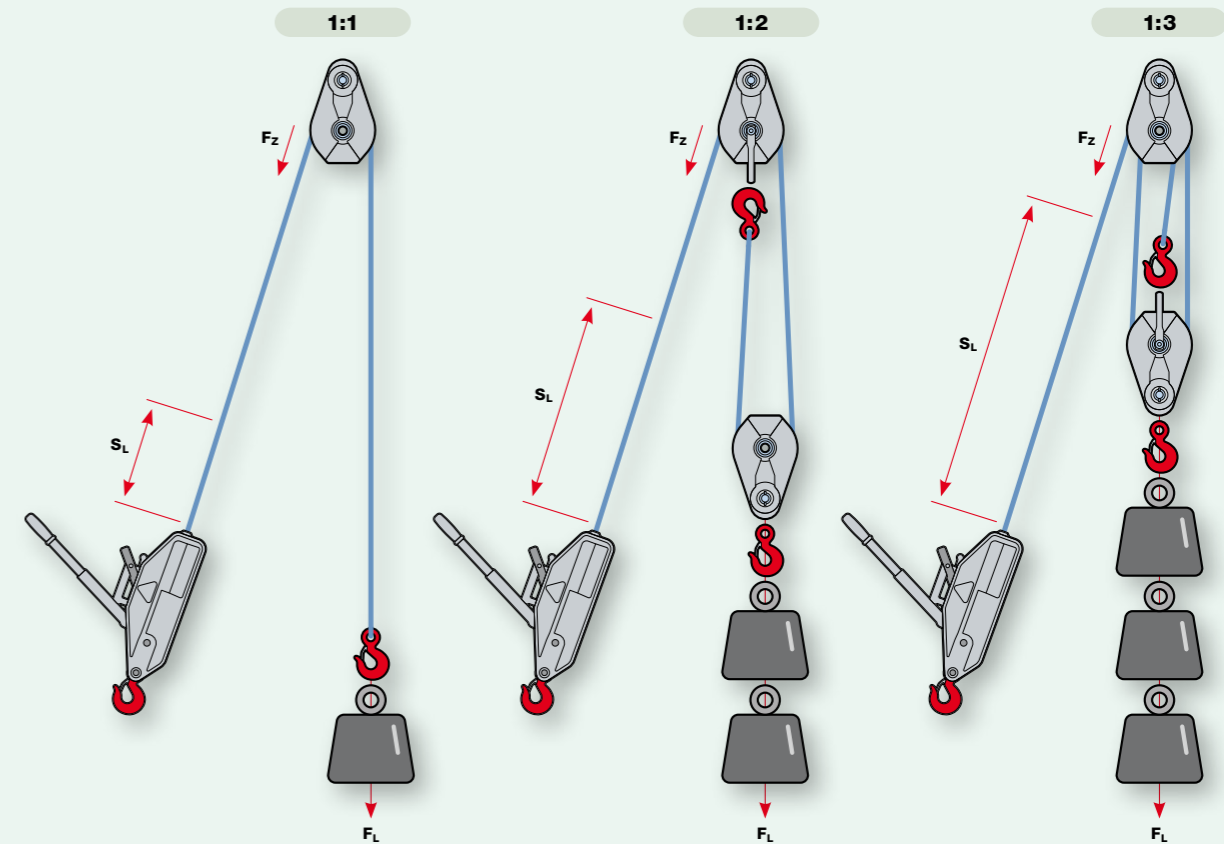

■ Der Nutzen von Seilflaschen

- Dank eines Flaschenzugs kann bei gleichbleibender Zugkraft  $F_z$  eine höhere Hublast  $F_L$  bewegt werden. Jedoch verlängert sich der Hubweg  $S_L$  entsprechend.
- Die Seilflaschen und deren Verankerungen müssen auf die gesamte Last ausgelegt werden.

■ L'avantage des poulies de renvoi

- Grâce à un palan, une charge de levage  $F_L$  plus élevée peut être déplacée avec la même force de traction  $F_z$ . Cependant, la course de levage  $S_L$  s'allonge en conséquence.
- Les poulies de renvoi et leurs ancrages doivent être conçus pour supporter la charge totale.

■ The benefit of rope pulleys

- Thanks to a pulley block, a higher lifting load  $F_L$  can be moved with the same pulling force  $F_z$ . However, the stroke distance  $S_L$  is extended accordingly.
- The rope pulleys and their anchorages must be designed for the entire load.

**AL-A**

Sicherheit 4-fach **Seilflaschen aus Aluminium** ■  
Sécurité 4 fois **Poulies de renvoi en aluminium** ■  
Safety factor 4 **Aluminum snatch blocks** ■

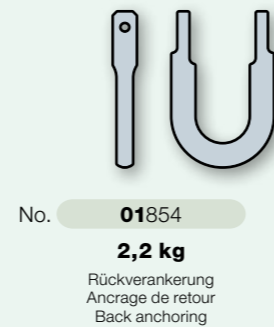
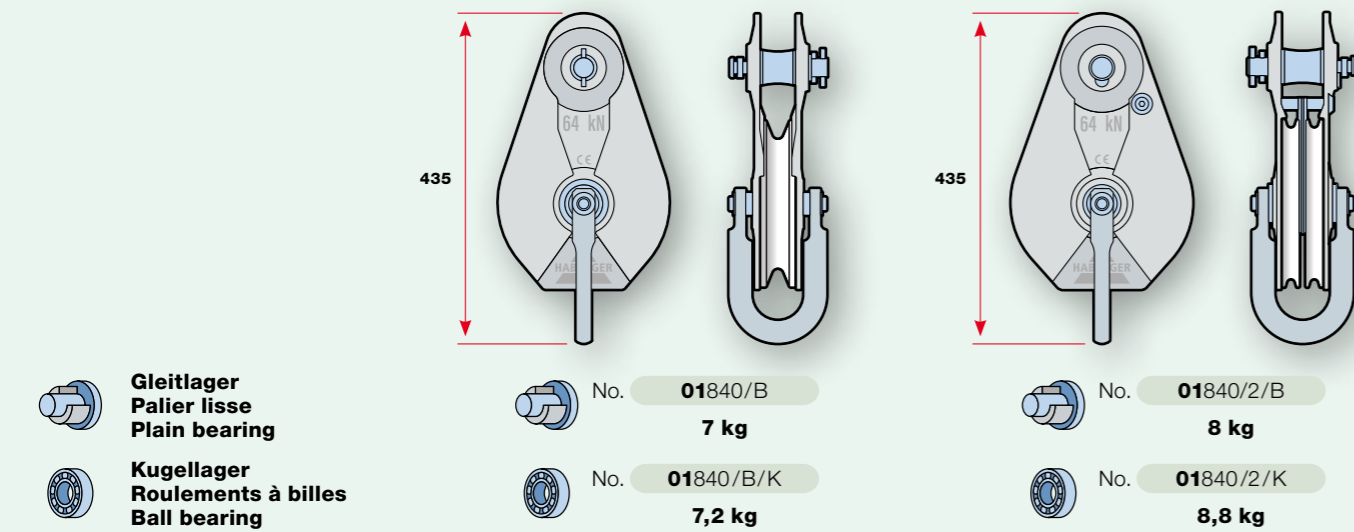
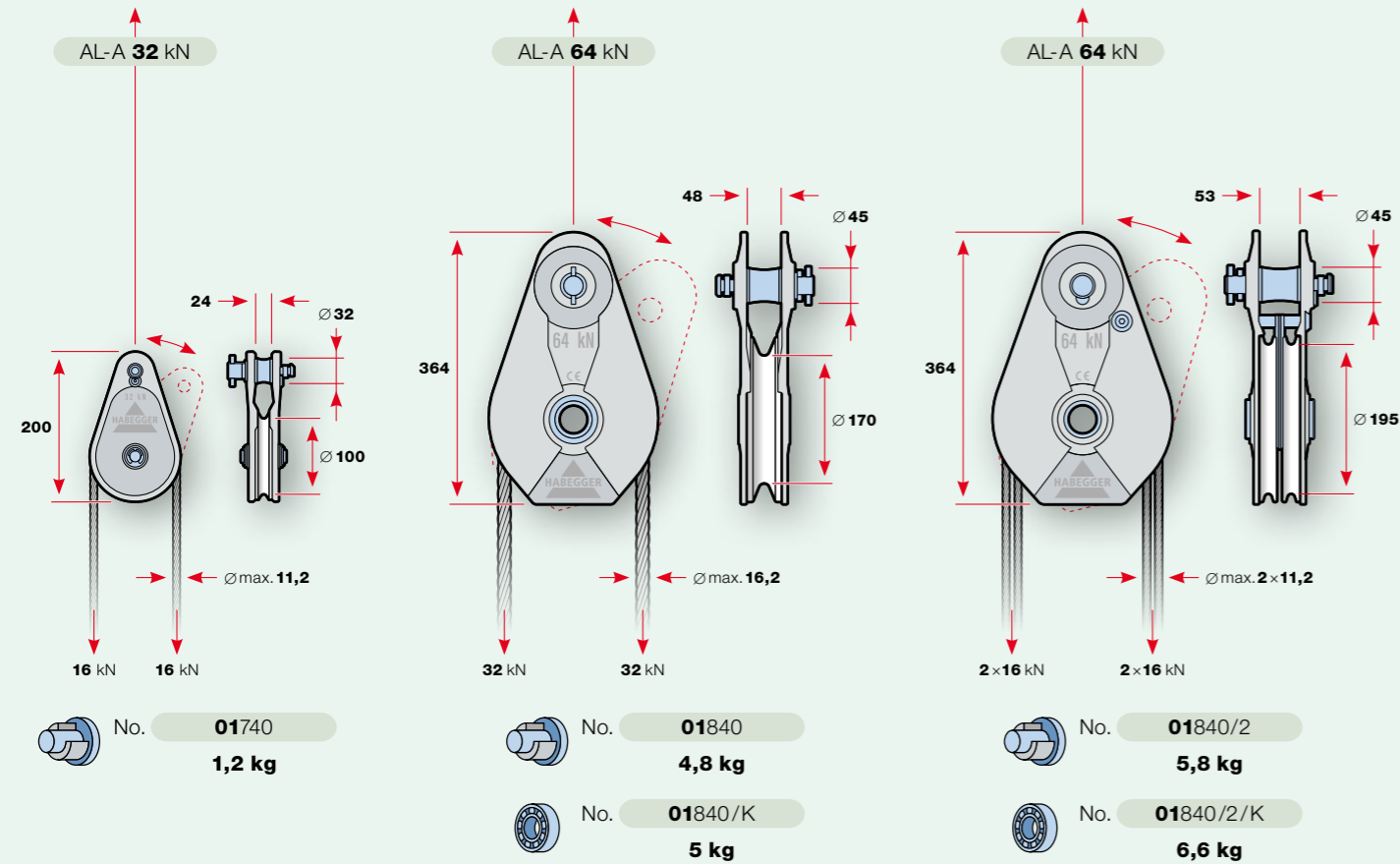

**ST-A**

Sicherheit 4-fach **Seilflaschen aus Stahl** ■  
Sécurité 4 fois **Poulies de renvoi en acier** ■  
Safety factor 4 **Steel snatch blocks** ■

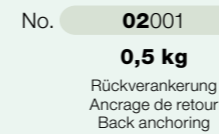
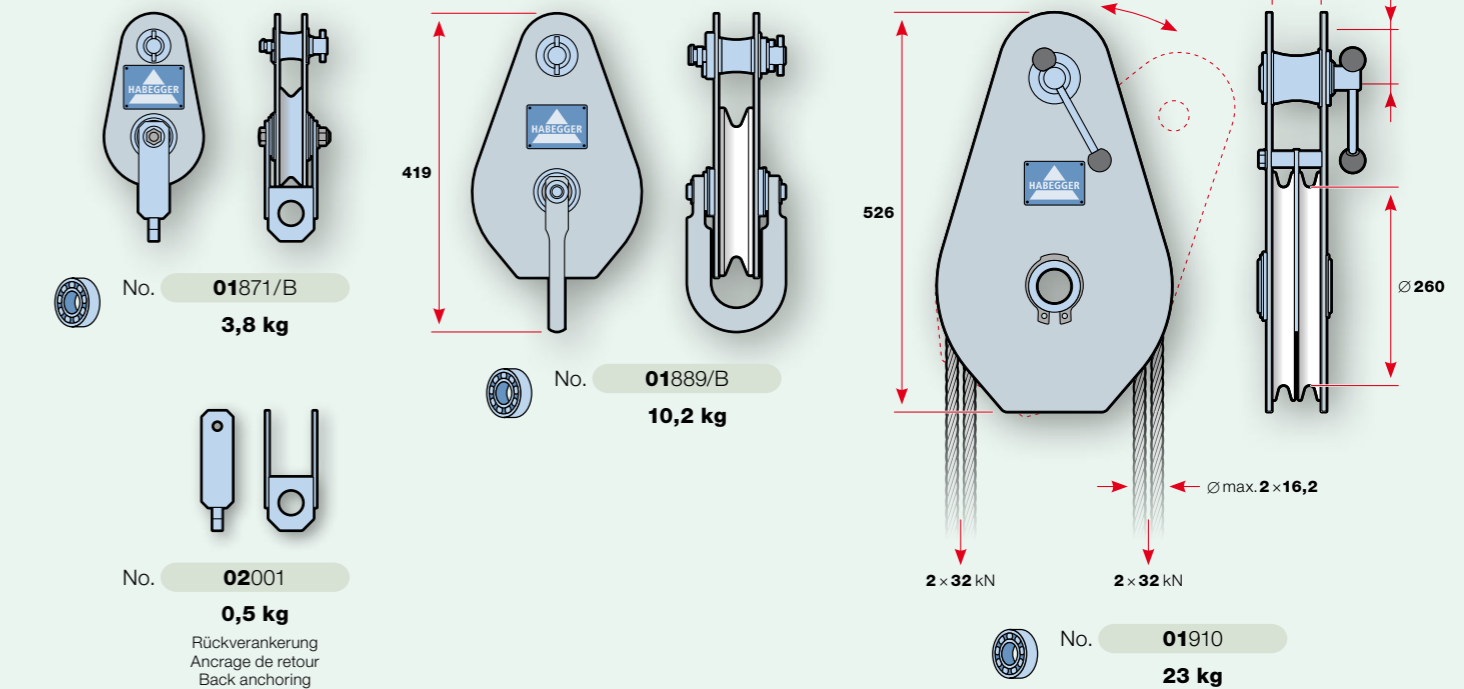
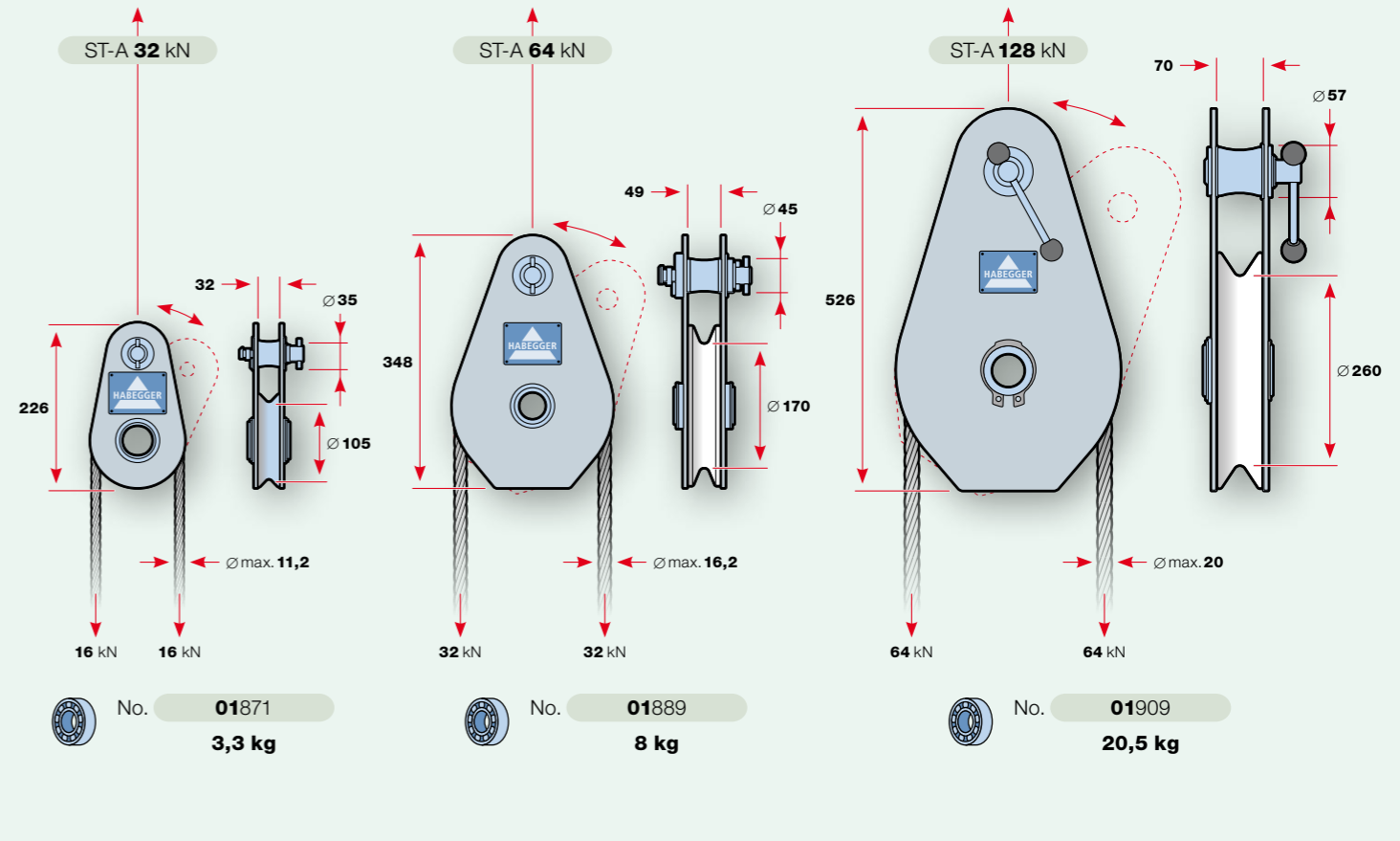

■ **Habegger-Seilflaschen**

- Belastungsangaben mit **4-fachem** Sicherheitsfaktor
- Seitenflansch **aufklappbar**
- Kunststoff-Seilrollen (ST-A 32 Stahl)

■ **Poulies de renvoi Habegger**

- **Données de charge** avec facteur de sécurité **multiplié par 4**
- Bride latérale **rabattable**
- Poulies en plastique (ST-A 32 acier)

■ **Habegger snatch blocks**

- **Load data** with **4-fold** safety factor
- Side flange **hinged**
- Plastic rope pulleys (ST-A 32 steel)

■ **Seilgeschwindigkeit** bei Seilflaschen mit Gleitlager:  
■ **Vitesse du câble** pour les poulies de renvoi avec palier lisse:  
■ **Rope speed** for snatch blocks with plain bearing:  
**max. 10 m/min**

- **HIT-TRAC-Motorseilzuggeräte**
- **Tire-câbles motorisés HIT-TRAC**
- **HIT-TRAC motorized rope hoists**

#### ■ Funktionsprinzip

Das passende Seil von beliebiger Länge wird über die Druck- und Führungsrolle um das **Triebrad** gelenkt und in **unbelastetem** Zustand wieder ausgestossen. Die Kraftübertragung erfolgt auf den Flanken des Triebrades über die **Drei-Punkt-Wippe** auf das Seil. Das Drahtseil kann **an jeder beliebigen Stelle** seiner Länge mühelos eingelegt und herausgenommen werden.

#### ■ Überlastsicherung

Eine eingebaute Schutzvorrichtung in Form einer **Rutschkupplung** bzw. eines **Thermoschutzes** schützt Ihr HIT-TRAC vor Überlast. Der **Endschalter** stellt den Elektromotor automatisch ab, sollte die Last gegen das Gehäuse gezogen werden. Mit Struppen und Schlingen **verankern** Sie das Seilzuggerät sicher am Arbeitsort.



CE

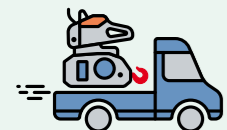

#### ■ Habegger-Mietservice

Sie haben ein einmaliges Projekt. Die Investition in ein Seilzuggerät lohnt sich aus Ihrer Sicht nicht. Dann **profitieren Sie** von unserem umfangreichen Mietservice.

#### ■ Service de location Habegger

Vous avez un projet unique: l'investissement dans un tire-câble ne vaut pas la peine selon vous. Dans ce cas, **profitez** de notre vaste service de location.

#### ■ Habegger rental service

You have a one-off project. The investment in a rope hoist is not worthwhile from your point of view. Then you can **benefit** from our extensive rental service.

#### ■ Principe de fonctionnement

Le câble correspondant d'une longueur quelconque est guidé autour de la **roue motrice** par la poulie de pression et la poulie de guidage, il est relâché quand la **contrainte disparaît**. La transmission de la force s'effectue sur les flancs de la roue motrice via la **bascule à trois points** sur le câble. Le câble s'insère et s'enlève facilement à **n'importe quel point** de sa longueur.



#### ■ Sécurité contre la surcharge

Un dispositif de protection intégré sous forme d'**accouplement à glissement** ou de **thermocouple** protège votre HIT-TRAC contre la surcharge. Le **fin de course** stoppe le moteur si la charge est tirée contre le carter. **Ancrez** solidement le tire-câble avec des élingues et des boucles sur son lieu d'utilisation.

#### ■ Functional principle

The appropriate rope of any length is directed around the **driving wheel** by the pressure and guiding roller, and pushed out again **without any load** on it. Force is transmitted from the flanks of the driving wheel via the **three-point rocker** onto the rope. The wire rope can be easily inserted and removed **at any point** along its length.

#### ■ Overload protection

A built-in protective device in the form of a **sliding clutch** or a **thermal protection device** protects your rope hoist from overloading. The **limit switch** automatically switches off the electric motor if the load is pulled against the housing. The rope hoist is securely **anchored** at the workplace using straps and loops.



Habegger manufactured by Jakob

#### ■ Innovationen für die Sicherheit

Die **HIT-TRAC neo**-Modelle basieren auf bewährten Konstruktionen und profitieren von unseren Weiterentwicklungen. Die LED-Anzeige für Belastung und Überlastung, die einstellbare Zugkraft oder die variable Seilgeschwindigkeit sind nur einige der nennenswerten Vorteile. Der neue **HIT-TRAC 8A** ist das erste akkubetriebene Gerät, mit dem Lasten emissionsfrei bewegt werden können.

■ Mit Habegger-Seilzuggeräten sind oft auch ungewöhnliche Lösungen möglich. Zögern Sie deshalb nicht, **unsere Rat** einzuholen, wenn Sie vor einem Anwendungsproblem stehen.

#### ■ Innovations pour la sécurité

Les modèles **HIT-TRAC neo** sont basés sur des constructions éprouvées et bénéficient de nos développements. L'affichage de la charge et de la surcharge par LED, le réglage de la force de traction ou la vitesse variable du câble ne sont que quelques-uns des avantages notables. Le nouveau **HIT-TRAC 8A** est le premier appareil fonctionnant sur batterie, ce qui permet de déplacer des charges sans émissions.

■ Les treuils à câble passant de Habegger rendent souvent des solutions inhabituelles possibles. N'hésitez pas à **nous consulter** si vous avez un problème à résoudre.











#### ■ Innovations for safety

The **HIT-TRAC neo** models are based on the proven designs and benefit from our further developments. Load and overload display by means of LED, tractive force regulation or the variable rope speed are just some of the noteworthy advantages. The new **HIT-TRAC 8A** is the first device with battery operation to move loads without emissions.







■ With Habegger wire rope hoists, it is often possible to achieve unusual applications. Therefore, please don't hesitate to call for **our advice** if you happen to be faced with a problematic application.

**HIT-TRAC**

**Übersicht HIT-TRAC-Motorseilzugeräte**  
**Aperçu des tire-câbles motorisés HIT-TRAC**  
**Overview HIT-TRAC motorized rope hoists**

HIT-TRAC							
	Benzinmotor Moteur essence Petrol engine	Elektromotor Moteur électrique Electric motor	Stromversorgung Alimentation électrique Power supply	Nennkraft Force nominale Rated force	Seilgeschwindigkeit Vitesse du câble Rope speed	Einschaltdauer Cycle de service Duty cycle	Gewicht Poids Weight
				kg	m/min	%	kg
<b>8B</b>	●			<b>800</b>	~10	100 / 	<b>30</b>
<b>8E</b>		●	<b>1 × 230 V</b>	<b>800</b>	0–6	30/30	<b>32</b>
<b>8A</b>		●	<b>Li-Ion 42 V</b>	<b>800</b>	~8	100 / 	<b>28,5</b>
<b>16B</b>	●			<b>1600</b>	~10	100 / 	<b>44</b>
<b>16E</b>		●	<b>3 × 400 V</b>	<b>1600</b>	10	30/30	<b>58</b>
<b>16E neo</b>		●	<b>3 × 400 V</b>	<b>1600</b>	0–10	30/30	<b>43</b>
<b>32E</b>		●	<b>3 × 400 V</b>	<b>3200</b>	5	30/30	<b>160</b>
<b>32E neo</b>		●	<b>3 × 400 V</b>	<b>3200</b>	0–5	30/30	<b>144</b>
<b>64E</b>		●	<b>3 × 400 V</b>	<b>6400</b>	2,5	30/30	<b>245</b>
<b>64E neo</b>		●	<b>3 × 400 V</b>	<b>6400</b>	0–2,5	30/30	<b>229</b>
<b>64E vario</b>		●	<b>3 × 400 V</b>	<b>6400</b>	0,5–4,6	100/100	<b>382</b>
<b>128E vario</b>		●	<b>3 × 400 V</b>	<b>12800</b>	0,5–2,5	100/100	<b>800</b>

heben / senken  
lever / baisser  
lift / lower

HIT-TRAC							
Zubehör Accessoires Accessories	Funksteuerung Contrôle radio Radio control	Lastanzeige Affichage de charge Load display	Zugkraftregulierung Contrôle de la traction Traction control	Tragbügel Cadre porteur Carrying handle	Schutzbügel Protecteur Protection guard	Rohrgestell Support tubulaire Tubular frame	Haspelantrieb Entraînement dévidoir Reel drive
<b>8B</b>							
<b>8E</b>							
<b>8A</b>							
<b>16B</b>				●			
<b>16E</b>					●	●	●
<b>16E neo</b>	●	●	●		●	●	●
<b>32E</b>							
<b>32E neo</b>	●	●	●				
<b>64E</b>							
<b>64E neo</b>	●	●	●				
<b>64E vario</b>	●						
<b>128E vario</b>	●						



800

1600



HIT-TRAC 32E

HIT-TRAC 32E neo

HIT-TRAC 64E

HIT-TRAC 64E vario

HIT-TRAC 64E neo

HIT-TRAC 128E vario

3200

6400

12800

**HIT-TRAC 8B**

**Seilzuggerät mit Benzinmotor**  
**Tire-câble avec moteur à essence**  
**Rope hoist with gasoline engine**

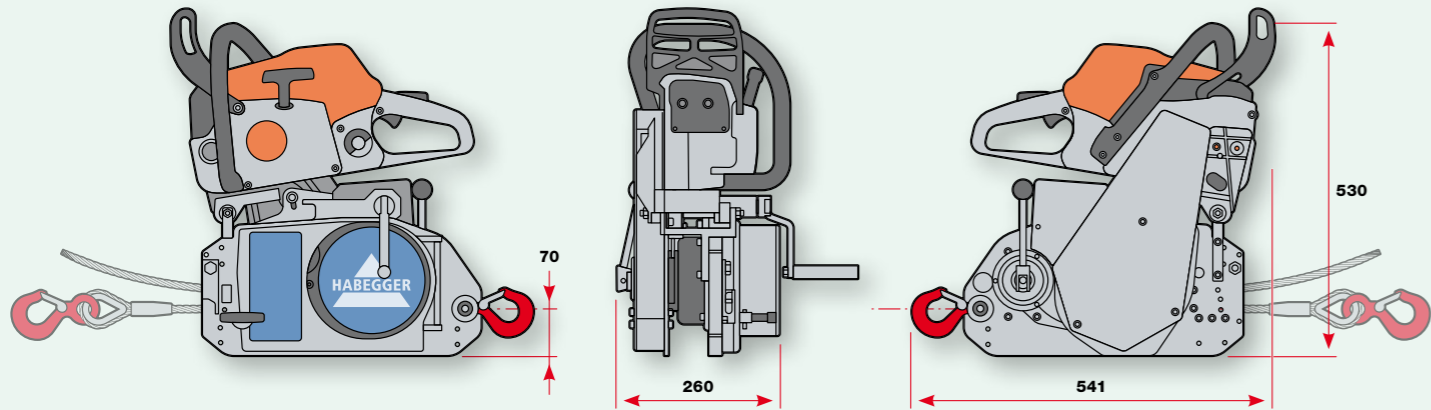

800 kg



800 kg



~10 m/min



2,6 kW  
Stihl MS 261



30 kg

■ **Überlastschutz** durch Rutschkupplung bei ca. 20% Überlast  
● **Seillänge** unbegrenzt

■ **Sûreté contre la surcharge** par l'em-brayage qui glisse à environ 20% de surcharge  
● **Longueur du câble** illimitée

■ **Overload protection** due to slipping clutch at approx. 20% overload  
● **Rope length** unlimited



No. **06313**

Ohne Seil und Koffer  
Sans câble et malette  
Without cable and case



Ø 8,2 mm

■ **Seil zu HIT-TRAC 8** mit Schlaufe, Kausche und Lasthaken, andere Seite zugespitzt, auf Haspel gewickelt  
■ **Câble pour HIT-TRAC 8** avec boucle, cosse et crochet de levage, pointu de l'autre côté, sur dévidoir  
■ **Rope for HIT-TRAC 8** with loop, thimble, and hoist hook, other end tapered, wound on reel

Stahldraht verzinkt  
Fil d'acier galvanisé  
Galvanized steel wire

Litzenfarbe <b>grün</b> Couleur toron <b>vert</b> Strand color <b>green</b>	Seillänge Longueur du câble Rope length	Abmessungen Dimensions Dimensions	Gewicht Poids Weight	Litzenfarbe <b>grün</b> Couleur toron <b>vert</b> Strand color <b>green</b>	Seillänge Longueur du câble Rope length	Abmessungen Dimensions Dimensions	Gewicht Poids Weight
Nr. / N° / No.	m	mm	kg	Nr. / N° / No.	m	mm	kg
07298	20	8,2	7,1	07306	60	8,2	17,9
07299	25	8,2	8,5	07307	70	8,2	20,6
07303	30	8,2	9,8	07308	80	8,2	23,3
07304	40	8,2	12,5	07309	90	8,2	26
07305	50	8,2	15,2				

Andere Längen auf Anfrage / Autres longueurs sur demande / Other lengths on request

**HIT-TRAC 8E**

**Seilzuggerät mit Elektromotor**  
**Tire-câble avec moteur électrique**  
**Rope hoist with electric motor**

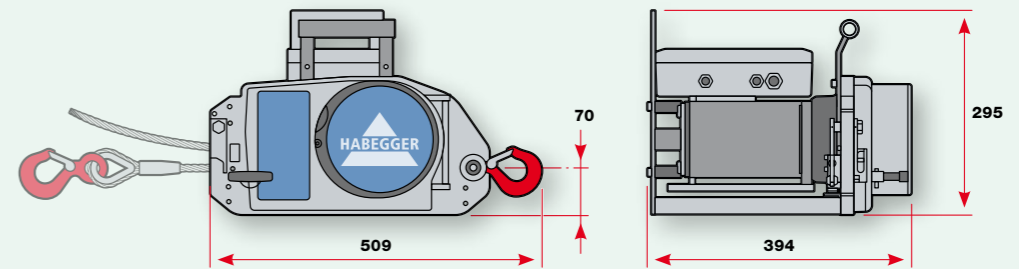

800 kg



800 kg



0-6 m/min



1 kW  
50 Hz  
1 x 230V, 10 A



30%



32 kg

■ **Überlastschutz** durch Strombegrenzung bei ca. 20% Überlast

- **Seillänge** unbegrenzt
- **Zuleitung** 5 m  
Mit Steckeradapter für DE, FR, AT
- **Steuerkabel** 3 m

■ **Sûreté contre la surcharge** par limitation de courant à environ 20% de surcharge

- **Longueur du câble** illimitée
- **Câble d'alimentation** 5 m  
Avec adaptateur de prise pour DE, FR, AT
- **Câble de commande** 3 m

■ **Overload protection** by current limitation at approx. 20% overload

- **Rope length** unlimited
- **Supply cable** 5 m  
With plug adapter for DE, FR, AT
- **Control cable** 3 m



No. **06151**

Ohne Seil und Koffer  
Sans câble et malette  
Without cable and case

No. **10001948**

Seite / Page 0,00



No. **06231**

Aufbewahrungskasten  
Coffret de rangement  
Storage box  
L x W x H mm  
540 x 445 x 368



10 m

No. **06233-1**

Verlängerung Steuerkabel  
Rallonge du câble de commande  
Control cable extension

No. **06234-1**

20 m

- **Leichtgewicht / emissionsfrei / hohe Zugkraft**
- **Légèreté / absence d'émissions / force de traction élevée**
- **Lightweight / emission-free / high tractive force**

■ Der **HIT-TRAC 8A** ist ein starker und handlicher Motorseilzug, angetrieben mit einem Akku-Elektromotor von Stihl.

■ Der **HIT-TRAC 8A** überzeugt: Lasten können sicher, **lärm- und abgasfrei** bewegt werden. Ideal für die Anwendung im geschlossenen Bereich.

■ Die Seilgeschwindigkeit kann **stufenlos** bestimmt werden. Eine leistungsstarke Batterie und ein Schnellladegerät stellen eine permanente Stromversorgung sicher.

■ Dank dem **geringen Gewicht** und dem einfachen Handling erfüllt der HIT-TRAC 8A alle Ansprüche an Leistung und Arbeitskomfort, wenn es um das Bewegen von Lasten geht.

■ Le **HIT-TRAC 8A** est un tire-câble puissant et maniable, alimenté par un moteur électrique rechargeable de Stihl.

■ Le **HIT-TRAC 8A** est convaincant: les charges peuvent être déplacées en toute sécurité, **sans bruit ni gaz d'échappement**. Idéal pour une utilisation dans des endroits fermés.

■ La vitesse du câble est réglable **en continu**. Une batterie puissante et un chargeur rapide assurent une alimentation permanente.

■ Grâce à son **faible poids** et à sa facilité de manipulation, le HIT-TRAC 8A répond à toutes les exigences de performance et de confort de travail lorsqu'il s'agit de déplacer des charges.

■ The **HIT-TRAC 8A** is a powerful and handy motor hoist, powered by a Stihl battery electric motor.

■ The **HIT-TRAC 8A** is convincing: loads can be moved safely, without noise or exhaust fumes. Ideal for use in enclosed areas.

■ The rope speed can be **continuously** determined. A powerful battery and a quick charger ensure a permanent power supply.

■ Thanks to the **low weight** and its easy handling, the HIT-TRAC 8A meets all requirements for performance and working comfort when it comes to moving loads.



**HIT-TRAC 8A**

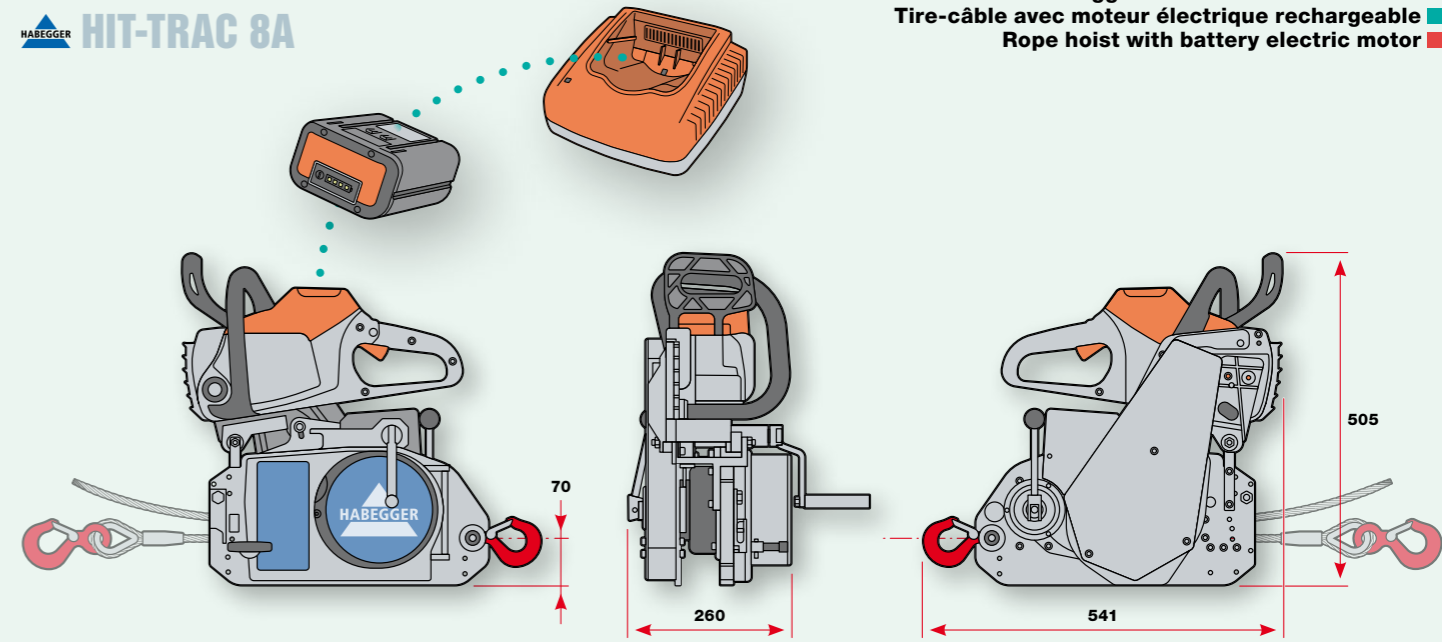

- **Seilzuggerät mit Akku-Elektromotor**
- **Tire-câble avec moteur électrique rechargeable**
- **Rope hoist with battery electric motor**



800 kg



800 kg



8 m/min



1,8 kW

Stihl MSA 220 C



800 kg / ~70 m



Li-Ion 42 V

AP 300 S  
281 Wh



12 A

AL 500  
220-240 V



28,5 kg

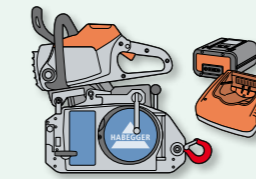

No. 06600



No. 10002230



No. 10002231

■ **Überlastschutz** durch Strombegrenzung bei ca. 20% Überlast

- **Seillänge** unbegrenzt
- Inkl. Akku und Schnellladegerät, **ohne Seil**
- **Ladezeit** 30 min (80%) / 45 min (100%)

■ **Sûreté contre la surcharge** par limitation de courant à environ 20% de surcharge

- **Longueur du câble** illimitée
- Batterie et chargeur rapide inclus, **sans câble**
- **Temps de charge** 30 min (80%) / 45 min (100%)

■ **Overload protection** by current limitation at approx. 20% overload

- **Rope length** unlimited
- Incl. battery and quick charger **without rope**
- **Charging time** 30 min (80%) / 45 min (100%)

Stahldraht verzinkt  
Fil d'acier galvanisé  
Galvanized steel wire

■ **Seil zu HIT-TRAC 8**  
Mit Schlaufe, Kausche und Lasthaken,  
andere Seite zugespitzt, auf Haspel gewickelt

■ **Câble pour HIT-TRAC 8**  
Avec boucle, cosse et crochet de levage,  
pointu de l'autre côté, sur dévidoir

■ **Rope for HIT-TRAC 8**  
With loop, thimble, and hoist hook,  
other end tapered, wound on reel

Nr. / N° / No.	Seillänge Longueur du câble Rope length	Abmessungen Dimensions Dimensions	Gewicht Poids Weight
	m	mm	kg
07298	20	8,2	7,1
07299	25	8,2	8,5
07303	30	8,2	9,8
07304	40	8,2	12,5
07305	50	8,2	15,2
07306	60	8,2	17,9
07307	70	8,2	20,6
07308	80	8,2	23,3
07309	90	8,2	26

Andere Längen auf Anfrage / Autres longueurs sur demande / Other lengths on request



Ø 8,2 mm

**HIT-TRAC 16B**

**Seilzugerät mit Benzinmotor** ■  
**Tire-câble avec moteur à essence** ■  
**Rope hoist with gasoline engine** ■

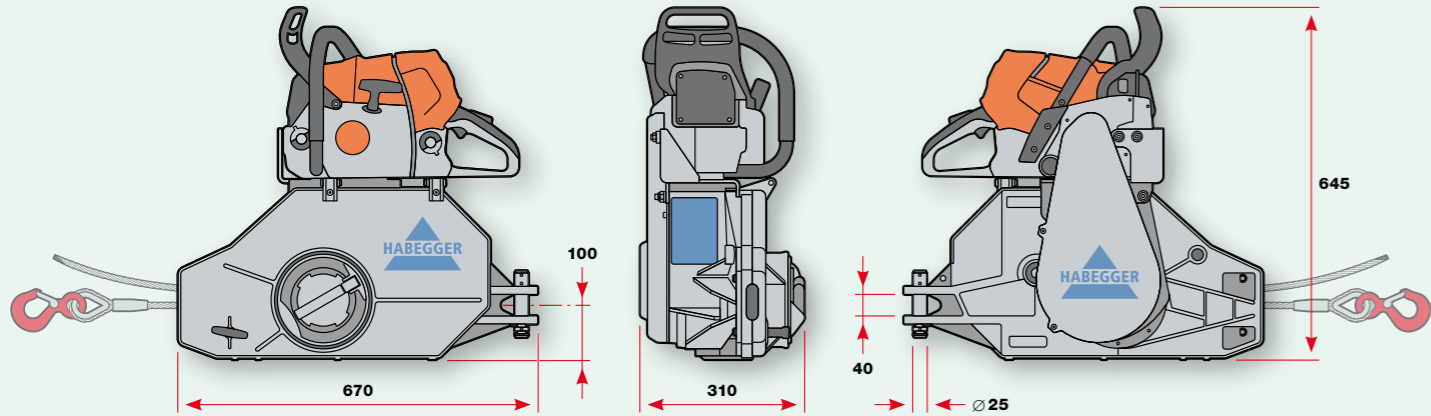

1600 kg



1600 kg



~10 m/min



5,2 kW  
Stihl MS 661



44 kg

■ **Überlastschutz** durch Rutschkupplung bei ca. 20% Überlast

- **Seillänge** unbegrenzt
- **Das Absenken** wird manuell über die Senkbremse ausgeführt

■ **Sûreté contre la surcharge** par l'em-brayage qui glisse à environ 20% de surcharge

- **Longueur du câble** illimitée
- **L'abaissement** s'effectue manuellement par le frein de descente

■ **Overload protection** due to slipping clutch at approx. 20% overload

- **Rope length** unlimited
- **Lowering is** performed manually via the lowering brake



No. **07017/11**

Mit Tragbügel, ohne Seil  
Avec cadre porteur, sans câble  
With carrying handle, without cable

No. **07016/11**

Ohne Tragbügel, ohne Seil  
Sans cadre porteur, sans câble  
Without carrying handle, without cable



No. **07668**

Tragbügel  
Cadre porteur  
Carrying handle

Ø 11,2 mm

Stahldraht verzinkt  
Fil d'acier galvanisé  
Galvanized steel wire

■ **Seil zu HIT-TRAC 16** mit Schlaufe, Kausche und Lasthaken, andere Seite zugespitzt, auf Haspel gewickelt ■  
■ **Câble pour HIT-TRAC 16** avec boucle, cosse et crochet de levage, pointu de l'autre côté, sur dévidoir ■  
■ **Rope for HIT-TRAC 16** with loop, thimble, and hoist hook, other end tapered, wound on reel ■

Nr. / N° / No.	Seillänge Longueur du câble Rope length m	Abmessungen Dimensions Dimensions mm	Gewicht Poids Weight kg
07326	20	11,2	
07312	25	11,2	
07313	30	11,2	
07314	40	11,2	
07315	50	11,2	

Nr. / N° / No.	Seillänge Longueur du câble Rope length m	Abmessungen Dimensions Dimensions mm	Gewicht Poids Weight kg
07316	60	11,2	
07317	70	11,2	
07318	80	11,2	
07319	90	11,2	

Andere Längen auf Anfrage / Autres longueurs sur demande / Other lengths on request

**HIT-TRAC 16E**

**Seilzugerät mit Elektromotor** ■  
**Tire-câble avec moteur électrique** ■  
**Rope hoist with electric motor** ■

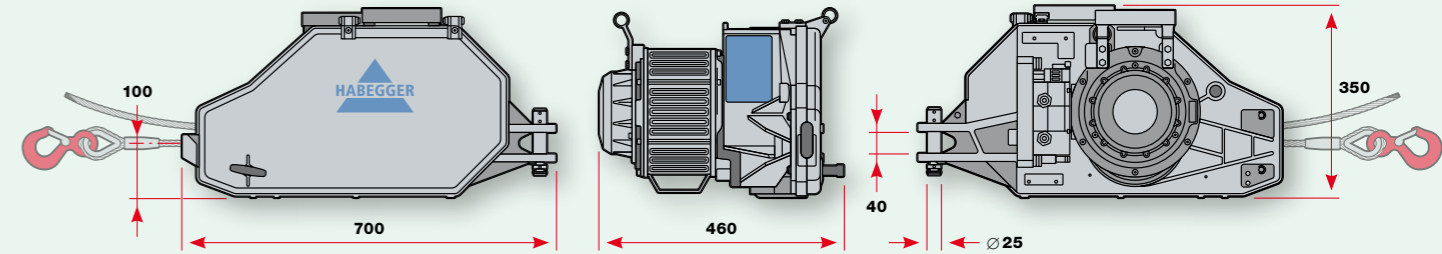

1600 kg



1600 kg



~10 m/min



3 kW  
50 Hz  
3 x 400 V, 6,8 A



30 %



58 kg

■ **Überlastschutz** durch Strombegrenzung bei ca. 20% Überlast

- **Seillänge** unbegrenzt
- **3-Phasen-Drehstrommotor**
- **Zuleitung** 5 m
- **Steuerkabel** 3 m

■ **Sûreté contre la surcharge** par limitation de courant à environ 20% de surcharge

- **Longueur du câble** illimitée
- **Moteur triphasé**
- **Câble d'alimentation** 5 m
- **Câble de commande** 3 m

■ **Overload protection** by current limitation at approx. 20% overload

- **Rope length** unlimited
- **Three-phase motor**
- **Supply cable** 5 m
- **Control cable** 3 m



No. **07214/11**

Mit Schutzbügel, ohne Seil  
Avec protecteur, sans câble  
With protection guard, without cable

No. **07216/11**

Ohne Schutzbügel, ohne Seil  
Sans protecteur, sans câble  
Without protection guard, without cable



No. **07694**

Schutzbügel  
Protecteur  
Protection guard

**HIT-TRAC 16E neo**

**Seilzuggerät mit Elektromotor** ■  
**Tire-câble avec moteur électrique** ■  
**Rope hoist with electric motor** ■

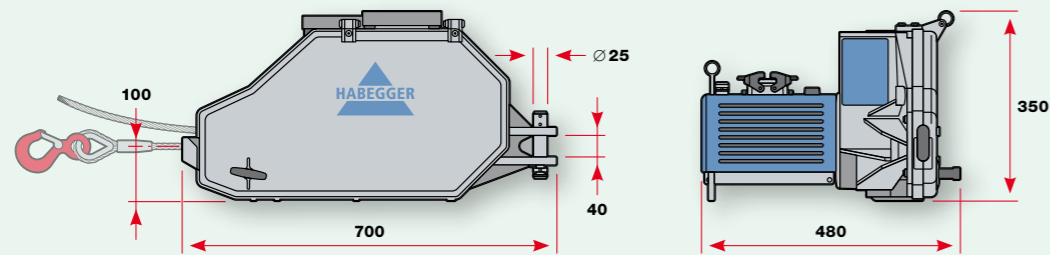

1600 kg	1600 kg	0–10 m/min	3 kW 50 Hz 3 x 400 V, 6 A	30 %	Lastanzeige Affichage de charge Load display	Zugkraftregulierung Contrôle de la traction Traction control	43 kg

**Leichtgewicht** mit intelligenter Steuerung

- **Überlastschutz** durch Strombegrenzung bei ca. 20% Überlast
- **LED-Anzeige** für Last und Überlast
- Stufenlose **Zugkraftregulierung**
- **Seillänge** unbegrenzt mit Seilenderkennung
- 3-Phasen-**Synchronmotor** mit **Bremssystem**
- **Zuleitung** 5 m
- **Steuerkabel** 3 m

**Poids léger** avec commande intelligente

- **Sûreté contre la surcharge** par limitation de courant à environ 20% de surcharge
- **Affichage LED** de la charge et surcharge
- Contrôle progressif de la **traction**
- **Longueur du câble** illimitée avec détection de l'extrémité du câble
- **Moteur synchrone** triphasé avec **système de freinage**
- **Câble d'alimentation** 5 m
- **Câble de commande** 3 m

**Lightweight** with smart control

- **Overload protection** by current limitation at approx. 20% overload
- Load and overload **LED display**
- Stepless **traction control**
- **Rope length** unlimited with rope end detection
- 3-phase **synchronous motor** with **brake system**
- **Supply cable** 5 m
- **Control cable** 3 m



No. **07827**  
Schutzbügel  
Protecteur  
Protection guard

No. **07802**  
Mit Schutzbügel, ohne Seil  
Avec protecteur, sans câble  
With protection guard, without cable

No. **07800**  
Ohne Schutzbügel, ohne Seil  
Sans protecteur, sans câble  
Without protection guard, without cable



3 m  
No. **07816**  
Hängetatser steckbar  
Commutateur suspendu enfichable  
Plug-in pendant button

20 m  
No. **10000908**  
Verlängerung Steuerkabel  
Rallonge du câble de commande  
Control cable extension

30 m  
No. **10000907**

**HIT-TRAC 16E neo**

**Funksteuerung** ■  
**Contrôle radio** ■  
**Radio control** ■

<b>Quadrix</b> 1 Unit	<b>FSE 308</b> 1 Unit Range 150 m	<b>Micron 5</b> 1–5 Units	<b>FSE 512</b> 1–5 Units Range 600 m

**Komponenten**

- **Quadrix**  
Sender für 1 Seilzuggerät
- **FSE 308**  
Empfänger für 1 Seilzuggerät  
Reichweite 150 m
- **Micron 5**  
Sender für 1–5 Seilzuggeräte
- **FSE 512**  
Empfänger für 1–5 Seilzuggeräte  
Reichweite 150 m

**Composants**

- **Quadrix**  
Transmetteur pour 1 tire-câble
- **FSE 308**  
Récepteur pour 1 tire-câble  
Portée 150 m
- **Micron 5**  
Transmetteur pour 1–5 tire-câbles
- **FSE 512**  
Récepteur pour 1–5 tire-câbles  
Portée 150 m

**Components**

- **Quadrix**  
Transmitter for 1 rope hoist
- **FSE 308**  
Receiver for 1 rope hoist  
Range 150 m
- **Micron 5**  
Transmitter for 1–5 rope hoists
- **FSE 512**  
Receiver for 1–5 rope hoists  
Range 150 m



No. **080.910.202**

- 1 x Quadrix
- 1 x FSE 308

No. **080.910.206**

- 1 x Quadrix
- 1 x FSE 512



No. **080.910.205**

- 1 x Micron 5
- 2 x FSE 512

No. **000.000.00**

Halteplatte für FSE 512  
Plaque de fixation pour FSE 512  
Mounting plate for FSE 512



**Seil zu HIT-TRAC 16** mit Schlaufe, Kausche und Lasthaken, andere Seite zugespitzt, auf Haspel gewickelt ■  
**Câble pour HIT-TRAC 16** avec boucle, cosse et crochet de levage, pointu de l'autre côté, sur dévidoir ■  
**Rope for HIT-TRAC 16** with loop, thimble, and hoist hook, other end tapered, wound on reel ■

Stahldraht verzinkt  
Fil d'acier galvanisé  
Galvanized steel wire

Nr. / N° / No.	Seillänge Longueur du câble Rope length m	Abmessungen Dimensions Dimensions mm	Gewicht Poids Weight kg	Litzenfarbe grün Couleur toron vert Strand color green	Seillänge Longueur du câble Rope length m	Abmessungen Dimensions Dimensions mm	Gewicht Poids Weight kg
07326	20	11,2		07316	60	11,2	
07312	25	11,2		07317	70	11,2	
07313	30	11,2		07318	80	11,2	
07314	40	11,2		07319	90	11,2	
07315	50	11,2					



Andere Längen auf Anfrage / Autres longueurs sur demande / Other lengths on request



**HIT-TRAC 8 / 16**

Seil zu HIT-Motorseilzuggeräten ■  
Câble pour tirs-câbles motorisé HIT ■  
Rope for HIT motorized rope hoists ■

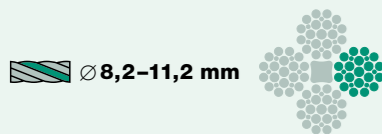

1960 N/mm<sup>2</sup>  
Stahldraht verzinkt, Fasereinlage  
Fil d'acier galvanisé, âme textile  
Galvanized steel wire, fibre core

Litzenfarbe Couleur toron Strand color	Seil Câble Rope	Passend zu Convient pour Matching
grün vert green	8,2 11,2	HIT-TRAC 8 HIT-TRAC 16

Fertig konfektionierte Seile siehe Seiten 3.28–3.31 / Câbles confectionnés voir pages 3.28–3.31 / Ready assembled ropes see pages 3.28–3.31

Seil zu HIT-Motorseilzuggeräten ■  
Câble pour tirs-câbles motorisé HIT ■  
Rope for HIT motorized rope hoists ■

Mindestbruchkraft Force de rupture minimale Minimum breaking force	Konstruktion Construction Construction	Gewicht Poids Weight
kN		kg
(kN × 102 = kp)		100 m
50	4 × 25 FW+FC	27
88	4 × 25 FW+FC	49

**HIT-TRAC 16E / 16E neo**

Seilhaspelantrieb auf Rohrgestell ■  
Entraînement de dévidoir de câble sur support tubulaire ■  
Rope reel drive on tubular frame ■

max. 120 m  
Ø 11,2  
Seil / Câble / Rope

83 kg

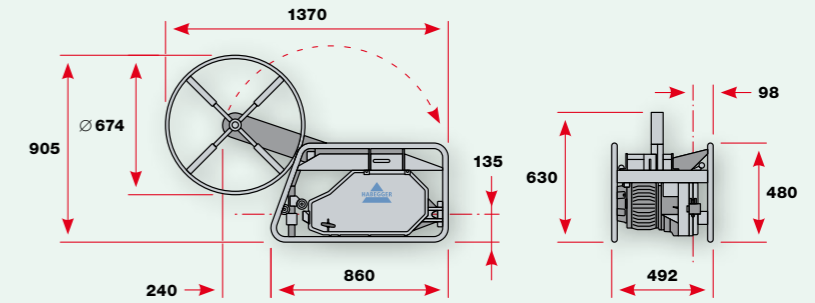

Das Seil wird automatisch auf- und abgewickelt und ist somit gut geschützt.  
Die Wickelvorrichtung wird direkt vom Gerätemotor angetrieben  
Für den Transport ist der Ausleger einschwengbar

Le câble s'enroule et se déroule automatiquement et est ainsi bien protégée.  
Le dispositif d'enroulement est entraîné directement par le moteur de l'unité  
La flèche peut être pivotée pour le transport

The rope is automatically wound and unwound and is therefore well protected.  
The winding device is driven directly by the unit motor  
For transport, the outrigger can be swivels in



No.	HIT-TRAC 16E	07253
Ohne Seil, mit Seilzuggerät Sans câble, avec tirs-câble Without cable, with rope hoist	Rohrgestell Support tubulaire Tubular frame	
No. 07804	HIT-TRAC 16E neo	07838



Verpackungskiste ■  
Coffret de rangement ■  
Storage box ■

**HIT-TRAC 8E / 16E / 16E neo**

Mit zwei Laufrädern, stapelbar  
Sehr robuste, doppelwandige Bauweise  
Einsatzbereich -29°C bis +60°C  
100% recyclingfähig

Avec deux roues, empilable  
Construction très robuste à double paroi  
Gamme d'application -29°C à +60°C  
100% recyclable

With two wheels, stackable  
Very robust, double-walled construction  
Operating range -29°C to +60°C  
100% recyclable

L × W × H mm  
874 × 584 × 455

L × W × H mm  
804 × 494 × 355

17,5 kg

No. 10001948



**HABEGGER RD4 / RD6**

No. **00395**

Ohne Seil, ohne Haspel  
Sans câble, sans dévidoir  
Without cable, without reel



**Seilhaspelantrieb** ■  
**Entraînement de dévidoir de câble** ■  
**Rope reel drive** ■

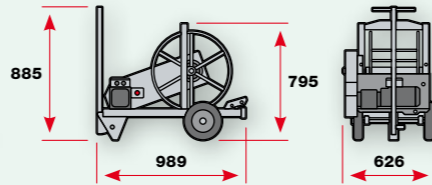

**RD4**



max. **600 m**  
Ø 8,2  
Seil / Câble / Rope



max. **300 m**  
Ø 11,2  
Seil / Câble / Rope



~ **20 kg**



**0-10 m/min**



50 Hz  
3 x 400 V, 0,2 A



**70 kg**

Das Seil wird automatisch auf- und abgewickelt und ist somit gut geschützt.

- Der Motor (Drehfeldmagnet) kann dauernd eingeschaltet bleiben
- Ohne Verlegevorrichtung

Le câble s'enroule et se déroule automatiquement et est ainsi bien protégée.

- Le moteur (aimant à champ rotatif) peut être enclenché en permanence
- Sans dispositif de pose

The rope is automatically wound and unwound and is therefore well protected.

- The motor (rotary field magnet) can remain switched on continuously
- Without laying device

**RD6**



Ø **1200 mm**  
max.



~ **15-25 kg**



**0-5 m/min**



50 Hz  
3 x 400 V, 0,2 A



**166 kg**

No. **01623**

Ø 65/80 mm  
Adapterhülse  
Douille d'adaptation  
Adapter sleeve

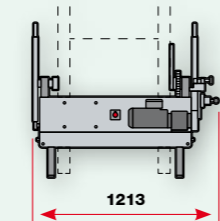
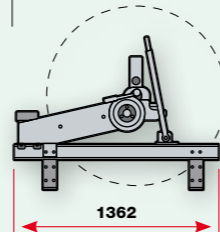

No. **01651**

Ohne Seil, ohne Bobine  
Sans câble, sans bobine  
Without cable, without bobine

Ø 16-28 mm



1960 N/mm²  
Stahldraht verzinkt, Fasereinlage, verdichtet  
Fil d'acier galvanisé, âme textile, compacté  
Galvanized steel wire, fiber core, compacted

Litzenfarbe grün Couleur toron vert Strand color green	Seil Câble Rope	Passend zu Convient pour Matching
<b>4203.1004.1</b>	<b>16</b>	HIT-TRAC 32
<b>4203.1002.1</b>	<b>20</b>	HIT-TRAC 64
<b>4203.1005.1</b>	<b>28</b>	HIT-TRAC 128

**Seil zu HIT-TRAC-Motorseilzuggeräten** ■  
**Câble pour tire-câbles motorisés HIT-TRAC** ■  
**Rope for HIT-TRAC motorized rope hoists** ■

Nr. / N° / No.	Ø	Mindestbruchkraft Force de rupture minimale Minimum breaking force	Konstruktion Construction Construction	Gewicht Poids Weight
	mm	kN (kN x 102 = kp)		100 m kg
<b>4203.1004.1</b>	<b>16</b>	195	6 x 26 WS+FC	99
<b>4203.1002.1</b>	<b>20</b>	304	6 x 26 WS+FC	159
<b>4203.1005.1</b>	<b>28</b>	600	6 x 26 WS+FC	305

**HABEGGER HIT-TRAC 32E / 32E neo**

**Seilzuggerät mit Elektromotor** ■  
**Tire-câble avec moteur électrique** ■  
**Rope hoist with electric motor** ■

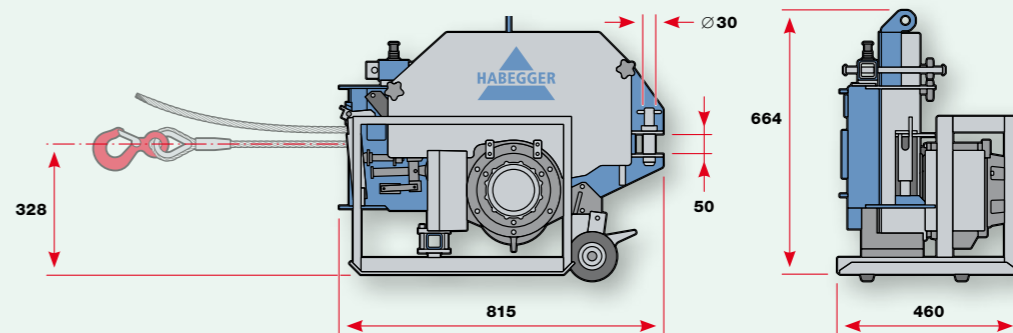

**32E**

**3200 kg**

**3200 kg**

**5 m/min**

**3 kW / 6,8 A**

**30 %**

**160 kg**

**32E neo**

**3200 kg**

**3200 kg**

**0-5 m/min**

**3 kW / 6 A**  
50 Hz  
3 x 400 V

**30 %**

**144 kg**

Überlastschutz durch Strombegrenzung bei ca. 20% Überlast

- Seillänge unbegrenzt
- Zuleitung 5 m
- Steuerkabel 3 m
- Mit Abdeckplane

Sûreté contre la surcharge par limitation de courant à environ 20% de surcharge

- Longueur du câble illimitée
- Câble d'alimentation 5 m
- Câble de commande 3 m
- Avec bâche de protection

Overload protection by current limitation at approx. 20% overload

- Rope length unlimited
- Supply cable 5 m
- Control cable 3 m
- With protective tarpaulin

**32E neo**



Funksteuerung  
Contrôle radio  
Radio control



Lastanzeige  
Affichage de charge  
Load display



Zugkraftregulierung  
Contrôle de la traction  
Traction control

32E neo mit intelligenter Steuerung

- LED-Anzeige für Last und Überlast
- Stufenlose Zugkraftregulierung
- Seilenderkennung
- 3-Phasen-Synchronmotor mit Bremssystem
- Optionale Funksteuerung (Seite 3.31)

32E neo avec commande intelligente

- Affichage LED de la charge et surcharge
- Contrôle progressif de la traction
- Détection de l'extrémité du câble
- Moteur synchrone triphasé avec système de freinage
- Contrôle radio en option (page 3.31)

32E neo with smart control

- Load and overload LED display
- Stepless traction control
- Rope end detection
- Three phase synchronous motor with brake system
- Optional radio control (page 3.31)



No. **08230**

**HIT-TRAC 32E**

No. **08800**

**HIT-TRAC 32E neo**



Seite / page 3.31

Ø 16 mm

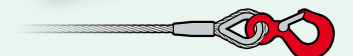

**HIT-TRAC 64E / 64E vario / 64E neo**

Seilzugerät mit Elektromotor ■  
Tire-câble avec moteur électrique ■  
Rope hoist with electric motor ■

**HIT-TRAC 128E vario**

Seilzugerät mit Elektromotor ■  
Tire-câble avec moteur électrique ■  
Rope hoist with electric motor ■

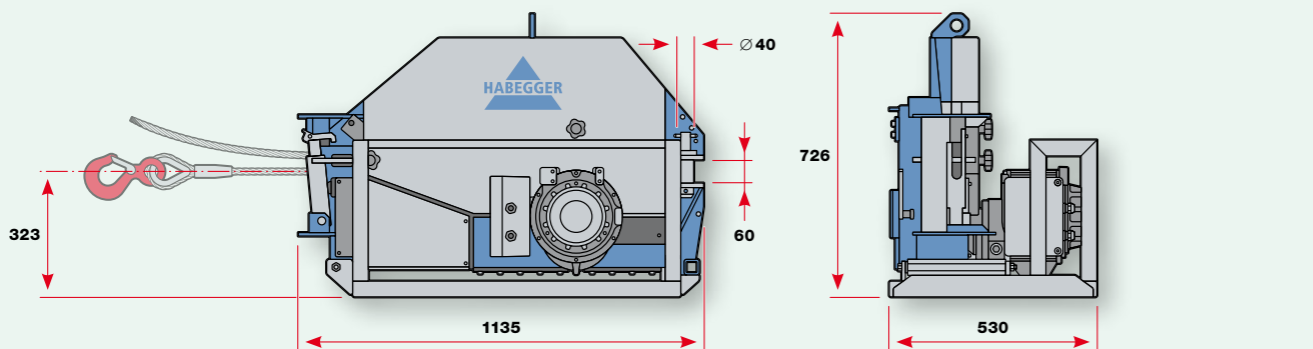

<b>64E</b>	<b>6400 kg</b>	<b>6400 kg</b>	<b>2,5 m/min</b>	<b>3 kW / 6,8 A</b>	<b>30 %</b>	<b>245 kg</b>
<b>64E vario</b>	<b>6400 kg</b>	<b>6400 kg</b>	<b>0,5–4,6 m/min</b>	<b>7,5 kW / 15,1 A</b> 50 Hz 3 x 400 V	<b>100 %</b>	<b>382 kg</b>

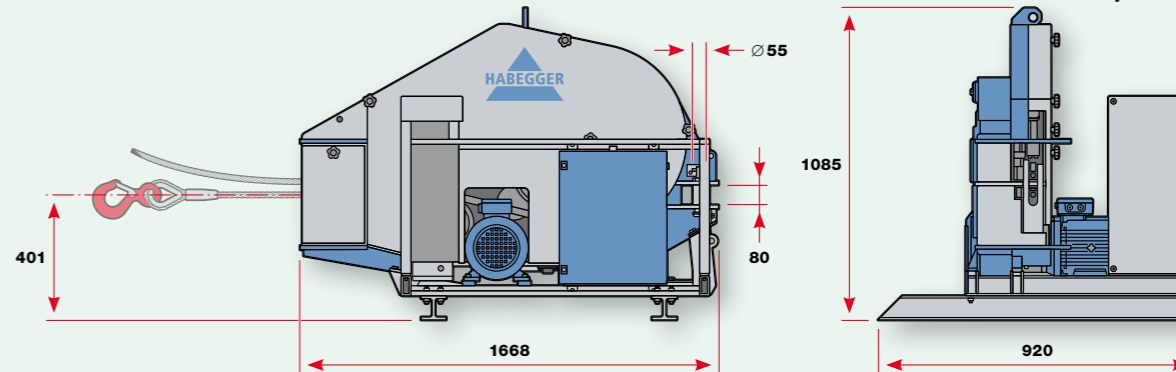

<b>12800 kg</b>	<b>12800 kg</b>	<b>0,5–2,5 m/min</b>	<b>7,5 kW</b> 50 Hz 3 x 400 V, 15,1 A	<b>100 %</b>	<b>800 kg</b>
-----------------	-----------------	----------------------	---	--------------	---------------

■ **Überlastschutz** durch Strombegrenzung bei ca. 20% Überlast

- Seillänge unbegrenzt
- Zuleitung 5 m
- Steuerkabel 3 m
- Mit Abdeckplane

■ **Sûreté contre la surcharge** par limitation de courant à environ 20% de surcharge

- Longueur du câble illimitée
- Câble d'alimentation 5 m
- Câble de commande 3 m
- Avec bâche de protection

■ **Overload protection** by current limitation at approx. 20% overload

- Rope length unlimited
- Supply cable 5 m
- Control cable 3 m
- With protective tarpaulin

■ **Steuerung** mit Notbetrieb

- Überlastschutz durch Strombegrenzung bei ca. 20% Überlast
- Seillänge unbegrenzt
- Zuleitung 5 m
- Steuerkabel 3 m
- Mit Abdeckplane

■ **Contrôle** avec mode de secours

- Sûreté contre la surcharge par limitation de courant à environ 20% de surcharge
- Longueur du câble illimitée
- Câble d'alimentation 5 m
- Câble de commande 3 m
- Avec bâche de protection

■ **Control** with emergency mode

- Overload protection by current limitation at approx. 20% overload
- Rope length unlimited
- Supply cable 5 m
- Control cable 3 m
- With protective tarpaulin

<b>64E neo</b>	<b>0–2,5 m/min</b>	Funksteuerung Contrôle radio Radio control	Lastanzeige Affichage de charge Load display	Zugkraftregulierung Contrôle de la traction Traction control	<b>3 kW / 6 A</b> 50 Hz 3 x 400 V	<b>30 %</b>	<b>229 kg</b>
----------------	--------------------	--	--	--	---	-------------	---------------

■ **64E neo** mit intelligenter Steuerung

- LED-Anzeige für Last und Überlast
- Stufenlose Zugkraftregulierung
- Seilenderkennung
- 3-Phasen-Synchronmotor mit Bremssystem
- Optionale Funksteuerung (Seite 3.31)

■ **64E neo** avec commande intelligente

- Affichage LED de la charge et surcharge
- Contrôle progressif de la traction
- Détection de l'extrémité du câble
- Moteur synchrone triphasé avec système de freinage
- Contrôle radio en option (page 3.31)

■ **64E neo** with smart control

- Load and overload LED display
- Stepless traction control
- Rope end detection
- Three phase synchronous motor with brake system
- Optional radio control (page 3.31)



No. **08056**  
**HIT-TRAC 64E**  
No. **08900**  
**HIT-TRAC 64E vario**  
No. **08360**  
**HIT-TRAC 64E neo**



Seite / page 3.31

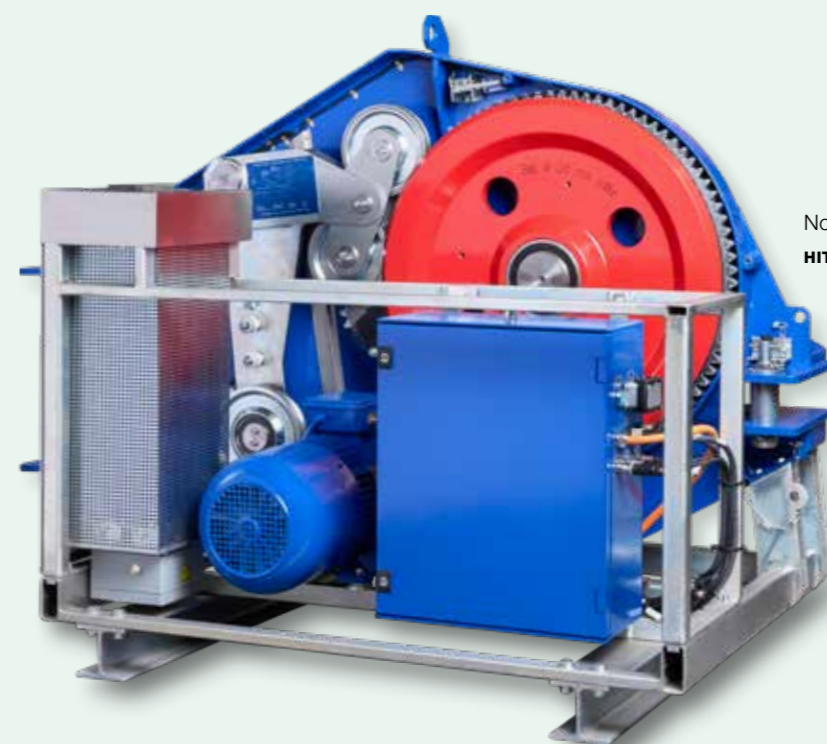

No. **08401**  
**HIT-TRAC 128E vario**



Abdeckplane aus strapazierfähigem Polyester  
Bâche de protection en polyester résistant  
Protective tarpaulin made of durable polyester

No. **10001959** **HIT-TRAC 32E**  
No. **10001960** **HIT-TRAC 64E**  
No. **10001624** **HIT-TRAC 64E vario**  
No. **10001961** **HIT-TRAC 128E vario**



No. 060.477.001

Set komplett  
Jeu complet  
Set complete

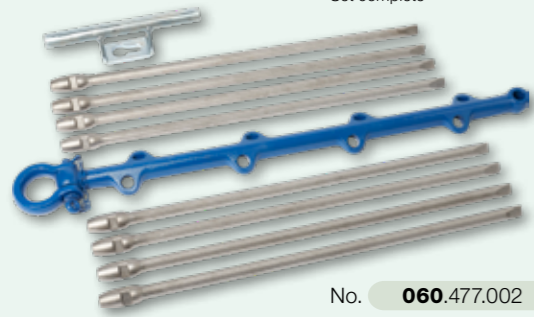

No. 060.477.002

Verankerungsschiene  
Rail d'ancrage  
Anchorage rail

No. 060.477.005

Schäkel  
Manille  
Shackle

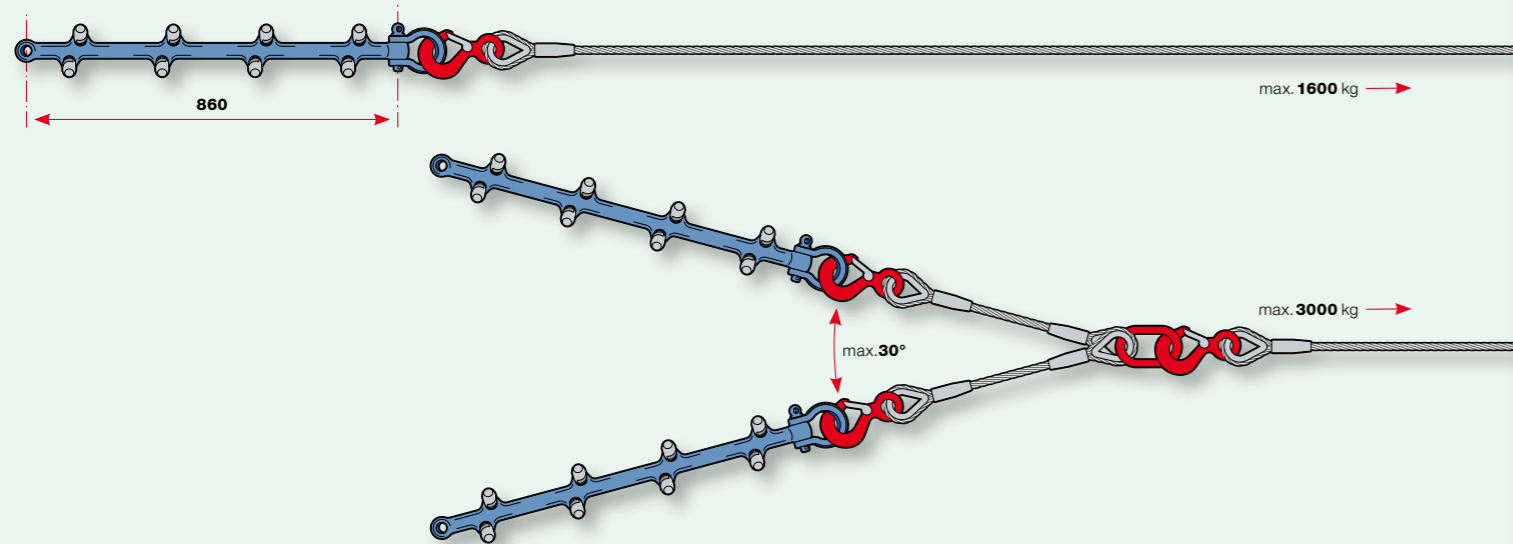

■ **Die Anwendbarkeit** der Verankerung ist von der Bodenbeschaffenheit abhängig.

- Bei der Montage der Verankerung ist auf den **Widerstand** zu achten. Ist dieser ungenügend, kann die gewünschte Zugkraft eventuell nicht aufgenommen werden.
- Eine falsche **Beurteilung** des Terrains kann zu lebensgefährlichen Situationen führen.
- Vor Inbetriebnahme der Verankerung ist eine **Vorbelastung** nötig. Die ermittelten Werte dürfen während der Belastungsdauer nicht überschritten werden.

■ **L'applicabilité** de l'ancrage dépend de la nature du sol.

- Vérifier la **résistance** lors du montage de l'ancrage. Si celle-ci est insuffisante, la force de traction souhaitée ne sera peut-être pas assurée.
- Une **appréciation** erronée du terrain peut engendrer des situations mettant des vies en danger.
- Réaliser une **précontrainte** avant la mise en service de l'ancrage. Les valeurs ainsi obtenues ne devront pas être dépassées pendant toute la durée de la charge.

■ **The applicability** of the anchoring depends on the soil conditions.

- Monitor the **resistance** of the soil when assembling the anchorage. If it is insufficient, it may not be possible to handle the intended pulling force.
- An incorrect **assessment** of the terrain may result in potentially fatal situations.
- Perform a **preliminary stress test** before commissioning the anchorage. Prevent any override of the ascertained values during the entire loading period.

Feldverankerung ■  
Ancre de terrain ■  
Field anchorage ■



No. 060.477.012

Verankerungspfahl einzeln  
Piquet d'ancrage simple  
Anchoring pile single

No. 01058

Ziehwerkzeug für Verankerungspfahl  
Outil de traction pour piquet d'ancrage  
Pulling tool for anchoring pile

■ **Moderne Produktion**

Die Herstellung aller Habegger-Produkte erfolgt an unserem **Schweizer Standort** in Trubschachen. Die moderne Fertigung und Infrastruktur schaffen wertvolle **Synergien**, hohe **Qualität** und kurze Lieferzeiten.

■ **Lebenslanger Service**

Über die gesamte Lebensdauer Ihres Habegger-Produktes begleiten wir Sie mit Service und Unterhaltsarbeiten. Damit profitieren Sie von der **Langlebigkeit** Ihres Habegger-Produktes.

■ **Beratung und Planung**

Wir unterstützen Sie bei allen Ihren Installations- und **Anwendungsfragen**. Ankerkräfte und Festigkeitsnachweise zu Kräfteinleitungen werden durch unsere Ingenieure **individuell berechnet**.



■ **Une production moderne**

Tous les produits Habegger sont fabriqués sur notre **site suisse** de Trubschachen. La fabrication et l'infrastructure modernes créent de précieuses **synergies**, une **qualité** élevée et des délais de livraison courts.

■ **Un service à vie**

Pendant toute la durée de vie de votre produit Habegger, nous vous accompagnons avec le service et les travaux d'entretien. Vous profitez ainsi de la **longévité** de votre produit Habegger.

■ **Conseil et planification**

Nous vous aidons à résoudre vos problèmes d'installation et **d'application**. Nos ingénieurs **calculent individuellement** les forces d'ancrage et les justificatifs de résistance pour l'introduction des forces.



■ **Modern production**

All Habegger products are manufactured at our **Swiss site** in Trubschachen. The modern production and infrastructure create valuable **synergies**, high **quality** and short delivery times.

■ **Lifetime service**

Throughout the entire service life of your Habegger product, we accompany you with service and maintenance work. This allows you to benefit from the **longevity** of your Habegger product.

■ **Consulting and planning**

We will support you regarding your installation and **application issues**. Anchor forces and strength verifications for force applications are **calculated individually** by our engineers.



■ **Know-how und Schweizer Qualität.**

**Seit 1904.**

Jakob Rope Systems mit Sitz in Trubschachen (Schweiz) ist ein weltweit führender Anbieter von Drahtseilen mit einer breit gefächerten Palette an individuellen Lösungen. Sämtliche Produkte werden nach gültigen Normen und mit einem zertifizierten Qualitätsmanagementsystem hergestellt.

■ **Savoir-faire et qualité suisse.**

**Depuis 1904.**

Jakob Rope Systems avec siège à Trubschachen (Suisse) est un fabricant de câbles acier au succès global qui propose une palette diversifiée de solutions individuelles. Tous les produits sont fabriqués en conformité avec les normes en vigueur et selon un système de gestion de la qualité certifié.

■ **Know-how and Swiss quality.**

**Since 1904.**

Jakob Rope Systems with headquarters in Trubschachen (Switzerland) is a globally successful provider of wire rope for a vast spectrum of customized solutions. All products are manufactured according to applicable standards under a certified quality management system.

- Ihr Jakob-Partner:
- Votre partenaire Jakob:
- Your Jakob distributor:

- Hauptsitz:
- Siège principal:
- Headquarters:

**Jakob AG**

Dorfstrasse 34  
3555 Trubschachen  
Switzerland  
☎ +41 (0)34 495 10 10  
✉ info@jakob.ch

**Jakob GmbH**

Im Pfingstwasen 1  
73035 Göppingen  
Germany  
☎ +49 (0)7161 65883 0  
✉ info@jakob.eu

**Seilerei Wüstner GmbH**

Zimmerau 442  
6881 Mellau  
Austria  
☎ +43 (0)5518 2690  
✉ office@seil.at

**Jakob France SAS**

3, Rue de l'Artisanat  
67240 Bischwiller  
France  
☎ +33 (0)1 53 25 05 50  
✉ info@jakob.fr

**Jakob Inc.**

2665 NW 1st Ave  
FL 33431 Boca Raton  
USA  
☎ +1 561-330-6502  
☎ +1 866-215-1421  
✉ info@jakob-usa.com

[jakob.com](http://jakob.com)



Printed in Switzerland, May 2022 / © Copyright by Jakob AG Switzerland 2022 / Idea & Conception by Atelier Jakob AG, CH-1763 Barberêche

